

# ***WGen20000***

## **Portable Generator**

**Gasoline: 20,000 Running Watts | 28,000 Peak Watts**

**DO NOT RETURN THIS PRODUCT TO THE STORE**

If you have questions or need assistance, please call customer service at 855-944-3571.

# INTRODUCTION

## INTRODUCTION

DISCLAIMERS.....	2
ALL RIGHTS RESERVED.....	2
SPECIFICATIONS.....	3

## SAFETY

SAFETY DEFINITIONS.....	4
SAFETY SYMBOLS.....	4
SAFETY INSTRUCTIONS.....	5
SAFETY LABELS AND DECALS.....	7

## COMPONENTS

GENERATOR COMPONENTS.....	8
CONTROL PANEL COMPONENTS.....	9
DATA CENTER.....	10
MAINTENANCE REMINDERS.....	10

## ASSEMBLY

CARTON CONTENTS.....	11
INSTALL WHEELS AND LIFTING BRACKET.....	11
INITIAL OIL FILL.....	12
BATTERY INSTALLATION.....	12
FUEL.....	13
GENERATOR LOCATION.....	14
GROUNDING.....	14
HIGH ALTITUDE OPERATION.....	15
BREAK-IN PERIOD.....	15
LOW IDLE.....	15

## OPERATION

BEFORE STARTING THE GENERATOR.....	15
------------------------------------	----

STARTING THE ENGINE.....	15
STOPPING THE ENGINE.....	16
FREQUENCY OF USE.....	16
AC CIRCUIT BREAKERS.....	16
POWER MANAGEMENT.....	17
EXTENSION CORDS.....	17
TRANSPORTING.....	18

## MAINTENANCE

MAINTENANCE SCHEDULE.....	19
MAINTENANCE REPLACEMENT PARTS.....	19
AIR FILTER MAINTENANCE.....	19
ENGINE OIL CHANGE.....	20
SPARK PLUG MAINTENANCE.....	21
SPARK ARRESTOR SERVICE.....	21
FUEL FILTER.....	21
BATTERY MAINTENANCE.....	22
BATTERY REPLACEMENT.....	22
STORAGE.....	22
VALVE CLEARANCE.....	23

## TROUBLESHOOTING

TROUBLESHOOTING.....	24
----------------------	----

## EXPLODED VIEWS

EXPLODED VIEWS.....	25
---------------------	----

## SCHEMATICS

SCHEMATICS.....	31
ESPAÑOL.....	32
FRANÇAIS.....	57

**⚠ WARNING:** Operating, servicing, and maintaining this equipment can expose you to chemicals including engine exhaust, carbon monoxide, phthalates, and lead, which are known to the State of California to cause cancer and birth defects or other reproductive harm. To minimize exposure, avoid breathing exhaust, and wear gloves or wash your hands frequently when servicing this equipment. For more information go to [www.P65warnings.ca.gov](http://www.P65warnings.ca.gov).

## DISCLAIMERS

All information, illustrations, and specifications in this manual were in effect at the time of publishing. The illustrations used in this manual are intended as representative reference views only. We reserve the right to make any specification or design change without notice.

## ALL RIGHTS RESERVED

All rights reserved. No reproduction allowed in any form without written permission from Westinghouse Outdoor Power Equipment, LLC.

<b>⚠ DANGER</b>	
	Read this manual before using or performing maintenance on this product. Failure to follow the instructions and safety precautions in this manual can result in serious injury or death.

## SAVE THESE INSTRUCTIONS

# INTRODUCTION

## SPECIFICATIONS

Specifications	
Running Watts:	20,000
Peak Watts:	28,000
Rated Voltage:	120/240V
Rated frequency:	60 Hz @ 3600 RPM
Phase:	Single phase
Total Harmonic Distortion:	≤ 5%
Engine Displacement:	999 cc
Starting Type:	Electric Start
Fuel Capacity:	17 Gallons (64 Liters)
Fuel Type:	• Unleaded gasoline 87–93 octane*
Oil Capacity:	2.4 US Quart (2.3 Liter)
Oil Type:	SAE 10W-30
Spark Plug:	97108 (F7TC)
Spark Plug Gap:	0.024 – 0.032 in. (0.60 – 0.80 mm)
Valve Intake Clearance:	0.0031 – 0.0047 in. (0.08 – 0.12 mm)
Valve Exhaust Clearance:	0.0051 – 0.0067 in. (0.13 – 0.17 mm)
AC Grounding System:	Bonded to frame
Voltage Regulator:	AVR
Alternator Type:	Brushed
Maximum Ambient Temperature:	104°F (40°C)
Certifications:	• EPA • CARB

\*Ethanol content of 10% or less. **DO NOT** use E15 or E85.

## UPDATES

The latest User Manual for your Westinghouse generator can be found under our support tab. <https://westinghouseoutdoorpower.com/pages/manuals>

Or scan the following QR code with your smartphone camera to be directed to the link.



## NOTICE

This product is designed and rated for continuous operation at ambient temperatures up to 104°F (40°C). If needed, this product can be operated at temperatures ranging from 5°F (15°C)–122°F (50°C) for short periods. If the product is exposed to temperatures outside of this range during storage, it should be brought back within this range before operation. This product must **ALWAYS** be operated outdoors in a well-ventilated area and far away from doors, windows, and other vents.

Maximum wattage and current are subject to and limited by such factors as fuel BTU content, ambient temperature, altitude, engine conditions, etc. Maximum power decreases about 3.5% for each 1,000 feet above sea level, and will also decrease about 1% for each 10°F (6°C) above 60°F (16°C) ambient temperature.

## PRODUCT REGISTRATION

For trouble-free warranty coverage, it is important to register your Westinghouse generator.

You can register by:

- Completing and mailing the product registration card included in the carton.
- Registering your product online at: <https://westinghouseoutdoorpower.com/pages/warranty-registration>
- Scan the following QR code with your smartphone camera to be directed to the mobile registration link.



- Sending the following product information to:

Westinghouse Outdoor Power  
Warranty registration  
777 Manor Park Drive  
Columbus, OH 43228

## For Your Records

Date of Purchase: \_\_\_\_\_

Model Number: \_\_\_\_\_

Serial Number: \_\_\_\_\_

Place of Purchase: \_\_\_\_\_

**IMPORTANT:** Keep your purchase receipt for trouble-free warranty coverage.

# SAFETY

## SAFETY DEFINITIONS

The words DANGER, WARNING, CAUTION, and NOTICE are used throughout this manual to highlight important information. Make sure that the meanings of this safety information is known to all who operate, perform maintenance on, or are near the generator.



This safety alert symbol appears with most safety statements. It means attention, become alert, your safety is involved! Please read and abide by the message that follows the safety alerts symbol.

### ⚠ DANGER

Indicates a hazardous situation which, if not avoided, will result in death or serious injury.

### ⚠ WARNING

Indicates a hazardous situation which, if not avoided, could result in death or serious injury.

### ⚠ CAUTION

Indicates a hazardous situation which, if not avoided, could result in minor or moderate injury.

### NOTICE

Indicates a situation which can cause damage to the generator, personal property, and/or the environment, or cause the equipment to operate improperly.

**Note:** Indicates a procedure, practice or condition that should be followed for the generator to function in the manner intended.

## SAFETY SYMBOLS

Follow all safety information contained in this manual and on the generator.

Symbol	Description
	Safety Alert Symbol
	Electrocution Hazard
	Asphyxiation Hazard
	Burn Hazard. <b>DO NOT</b> touch hot surfaces.
	Electrical Shock Hazard
	Fire Hazard
	Maintain Safe Distance
	Lifting Hazard
	Read Manufacturer's Instructions
	<b>DO NOT</b> Operate in Wet Conditions

## ⚠ DANGER

Using a generator indoors CAN KILL YOU IN MINUTES. Generator exhaust contains carbon monoxide. This is a poison you cannot see or smell.



NEVER use inside a home or garage, EVEN IF doors and windows are open.



Only use OUTSIDE and far away from windows, doors, and vents.



## SAFETY INSTRUCTIONS

### CORRECT USAGE

Example location to reduce risk of carbon monoxide poisoning  
**ONLY** use outside and downwind, far away from windows, doors and vents. Direct exhaust away from occupied spaces

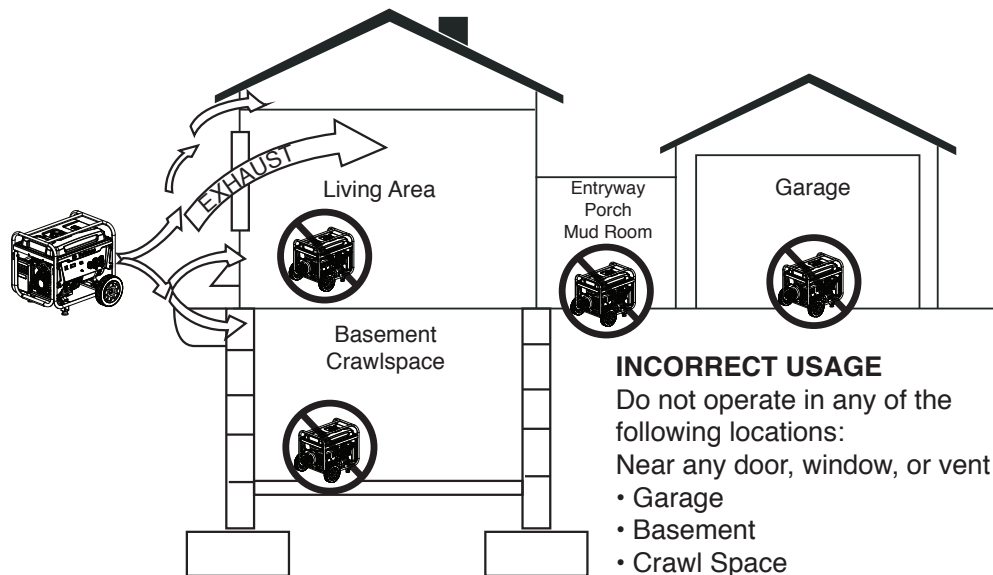
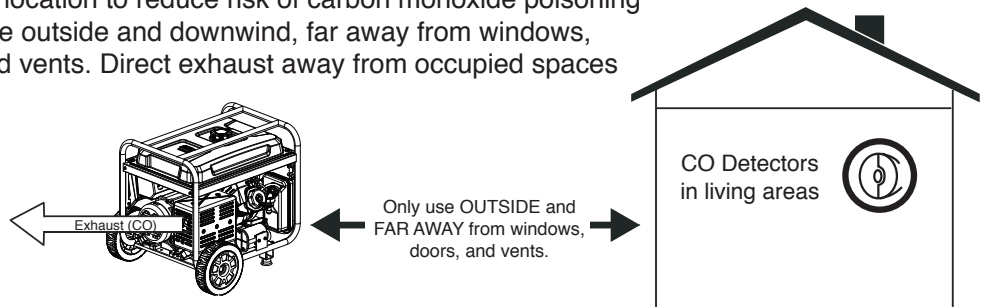

### INCORRECT USAGE

Do not operate in any of the following locations:

Near any door, window, or vent

- Garage
- Basement
- Crawl Space
- Living Area
- Attic
- Entry Way
- Porch
- Mudroom

### NOTICE

Install battery-powered carbon monoxide detectors or plug-in carbon monoxide detectors with battery back-up in living areas.

### ⚠ DANGER

Fire and electrocution hazard. **DO NOT** connect to a building's electrical system unless the generator and transfer switch have been properly installed and the electrical output has been verified by a qualified electrician. The connection must isolate the generator power from utility power and must comply with all applicable laws and electrical codes.

### ⚠ DANGER

Electrocution hazard. Never use the generator in a location that is wet or damp. Never expose the generator to rain, snow, water spray, or standing water while in use. Protect the generator from all hazardous weather conditions. Moisture or ice can cause a short circuit or other malfunction in the electrical circuit.

# SAFETY

---

## GENERAL SAFETY PRECAUTIONS

- **NEVER** use the generator to power medical support equipment.
- **DO NOT** operate the generator when you are tired or under the influence of drugs, alcohol, or medication.
- **DO NOT** use generator with electrical cords which are worn, frayed, bare, or otherwise damaged.
- All electrical tools and appliances operated from this generator must be properly grounded by use of a third wire or be double-insulated.
- When this generator is used to supply a building wiring system the generator must be installed by a qualified electrician and connected to a transfer switch as a separately derived system in accordance with NFPA 70, National Electrical Code.
- If you begin to feel sick, dizzy, or weak while using the generator, move to fresh air **IMMEDIATELY**. See a doctor, as you can have carbon monoxide poisoning.
- Only use **OUTSIDE** and far away from windows, doors, and vents as recommended by the US Department of Health and Human Services Centers for Disease Control and Prevention. Your specific home and/or wind conditions may require additional distance.
- While operating and storing, keep at least five feet of clearance on all sides of the generator, including overhead. Allow the generator to cool a minimum of 30 minutes before storage. Heat created by the muffler and exhaust gases could be hot enough to cause serious burns and/or ignite combustible objects.
- **DO NOT** touch the muffler or engine. They are very **HOT** and will cause severe burns. **DO NOT** put body parts or any flammable or combustible materials in the direct path of the exhaust.
- **ALWAYS** remove any tools or other service equipment used during maintenance away from the generator before operating.
- Avoid skin contact with engine oil or gasoline. Wear protective clothing and equipment. Wash all exposed skin with soap and water.

## FUEL SAFETY

- Store fuel in a container approved for gasoline.
- **DO NOT** smoke when filling the generator with gasoline.
- **DO NOT** allow the generator's gas tank to overflow when filling.
- Shut down the engine and allow it to cool for two minutes before adding gasoline or oil to the generator.
- **NEVER** remove the fuel cap when the generator is running. Shut off the engine and allow the unit to cool at least two minutes. Remove the fuel cap slowly to release pressure, keep fuel from escaping around the cap, and to avoid the heat from the muffler igniting fuel vapors. Tighten the fuel cap securely after refueling.
- Wipe spilled fuel from the unit.
- **NEVER** attempt to burn off spilled fuel.
- **NEVER** overfill the fuel tank. Leave room for fuel to expand. Overfilling the fuel tank can result in a sudden overflow of gasoline and result in spilled gasoline coming in contact with **HOT** surfaces.
- Spilled fuel can ignite. If fuel is spilled on the generator, wipe up any spills immediately. Dispose of rag properly. Allow area of spilled fuel to dry before operating the generator.
- Wear eye protection while refueling.
- **NEVER** use gasoline as a cleaning agent.
- Store any containers containing gasoline or LPG/propane in a well-ventilated area, away from any combustibles or source of ignition.

## GASOLINE AND GASOLINE VAPOR (GAS)

### **⚠ DANGER**

Fire and explosion hazard. Gasoline and LPG/propane are highly explosive and flammable and can cause severe burns or death.

- In case of a gas fire, **DO NOT** attempt to extinguish the flame if the fuel tank valve is in the **ON** position. Introducing an extinguisher to a generator with an open fuel valve could create an explosion hazard.
- Gas has a distinctive odor, this will help detect potential leaks quickly.
- Gas vapors can cause a fire if ignited.
- Gasoline is a skin irritant and needs to be cleaned up immediately if it comes in contact with the skin.

## SAFETY LABELS AND DECALS

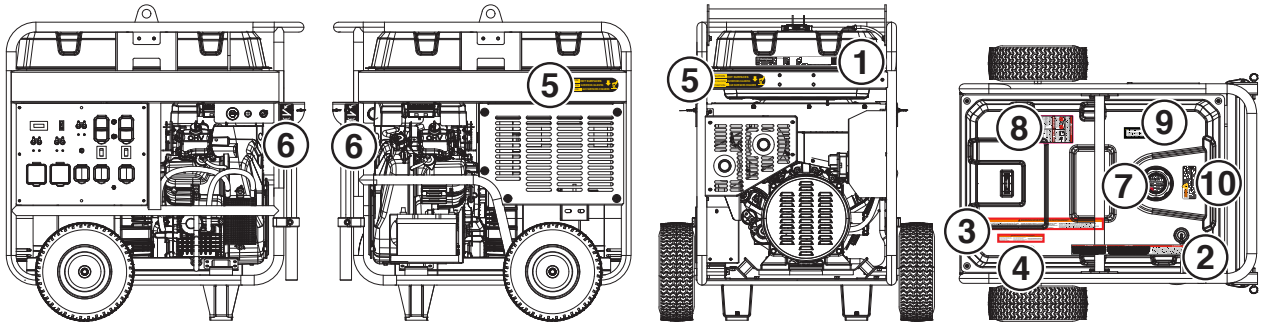

<p><b>Westinghouse</b> Westinghouse Outdoor Power Equipment, LLC Columbus Ohio 43229 USA</p>	Model Modèle	Power (Rated) Puissance (Nom.)	Insul Class Classe D'isol.	Serial No./No. De Série  <b>Serial Number</b> <b>Número de serie</b> <b>Numéro de série</b>	Register your product: 
	Part No. Número de pieza	Power (Peak) Puissance (Pointe)	Max Amb Temp. Temp. Amb. Max		
AC Voltage Tension CA	Frequency Fréquence	Duty Service	Designed in Columbus, Ohio USA Con u á columbus, Ohio tats-Unis	Made in China/Fabriqué en Chine	
AC Current Intensité CA	RPM TR/MIN				

**2** **⚠ DANGER** Read the owner's manual and follow all safety procedures prior to operating the generator. Failure to follow these instructions may lead to serious injury, property damage or death. Never add fuel to generator when the engine is hot or running. Never allow fuel to come in contact with running engine or hot generator parts. Always allow engine to cool down before adding fuel. Never touch hot surfaces. Generator poses risk of shock especially if operated in damp or wet conditions. Keep generator and stored fuel away from fire, sparks and cigarettes. Never connect to a building electrical system unless a transfer switch has been installed by a certified electrician.

**⚠ PELIGRO** Lea el manual del propietario y siga todos los procedimientos de seguridad antes de hacer funcionar el generador. El incumplimiento de estas instrucciones puede causar lesiones graves, daños a la propiedad o la muerte. Nunca agregue combustible al generador cuando el motor está caliente o en marcha. Nunca permita que el combustible entre en contacto con el motor en marcha o partes calientes del generador. Siempre permita que el motor se enfríe antes de agregar combustible. Nunca toque las superficies calientes. Generadores presentan un riesgo de choque especialmente en caso de operar en condiciones húmedas o mojadas. Mantenga el generador y su almacenaje de combustible alejado del fuego, cigarrillos o cigarreras. Nunca conecte el sistema eléctrico de un edificio a menos que un interruptor de transferencia ha sido instalado por un electricista certificado.

**⚠ DANGER** Lire le manuel de l'utilisateur et suivre toutes les procédures de sécurité avant de mettre le générateur en marche. Le fait de ne pas suivre ces instructions pourrait entraîner des blessures graves ou la mort, ou endommager les biens personnels. Ne jamais faire le plein d'essence pendant que le générateur est en marche ou si le moteur est chaud. Empêcher que l'essence n'entre en contact avec le moteur en marche ou avec des parties chaudes du générateur. Toujours laisser refroidir le moteur avant d'ajouter de l'essence. Ne jamais toucher aux surfaces chaudes. Le générateur présente un risque d'électrocution, particulièrement dans des conditions humides ou mouillées. Gardez le générateur et les réservoirs d'essence éloignés des flammes nues, des étincelles et des cigarettes. Ne jamais brancher le générateur au circuit électrique principal d'un bâtiment, sauf si un commutateur de transfert a été mis en place par un electricien qualifié.

### **3** ⚠ WARNING/ADVERTENCIA /AVERTISSEMENT

**TOXIC FUMES HAZARD.** Running engines gives off carbon monoxide, an odourless poisonous gas that can cause nausea, fainting, or death. Do not start engine indoors or in an enclosed area, even if the windows and doors are open.

**PELIGRO DE HUMOS TÓXICOS.** Los motores en funcionamiento emiten monóxido de carbono, un gas venenoso inodoro que puede causar náuseas, desmayos o la muerte. No arranque el motor en interiores o en un área cerrada, incluso si las ventanas y puertas están abiertas.

**DANGER TOXIQUE.** Faire fonctionner un moteur dégage de l'oxyde de carbone, un gaz inodore toxique qui peut provoquer la nausée, évanouissement ou la mort. Ne démarrez pas le moteur à l'intérieur ou dans une espace clos, même si les fenêtres et les portes sont ouvertes.

**4** **⚠ WARNING/ADVERTENCIA /AVERTISSEMENT**

FOR ELECTRICAL EQUIPMENT ONLY FOR USE IN A WEATHER PROTECTED WELL VENTILATED AREA NEUTRAL BONDED TO FRAME	SOLO PARA EQUIPOS ELÉCTRICOS PARA USO EN UN ÁREA BIEN VENTILADA PROTEGIDA POR EL CLIMA NEUTRO VINCULADO AL MARCO	POUR MATÉRIEL ÉLECTRIQUE SEULEMENT POUR UTILISATION DANS UN ENDROIT BIEN VENTILÉ ET PROTÉGÉE CONTRE LES INTEMPÉRIES NEUTRE RELIÉ AU CHÂSSIS
--------------------------------------------------------------------------------------------------------------------	---------------------------------------------------------------------------------------------------------------------------	------------------------------------------------------------------------------------------------------------------------------------------------------

**5** **⚠ CAUTION HOT SURFACES**

**⚠ PRECAUCIÓN SUPERFICIES CALIENTES**

**⚠ ATTENTION AUX SURFACES CHAUDES**



**7** **DO NOT OVERFILL**

**17 Gal**  
**64L**

**USE FUEL STABILIZER FOR STORAGE**

UTILISEZ UN STABILISATEUR DE CARBURANT POUR LE STOCKAGE

EL USO DEL ESTABILIZADOR DE COMBUSTIBLE PARA EL ALMACENAMIENTO

87 MINIMUM OCTANE  
87 OCTANO MÍNIMUM  
87 OCTANO MÍNIMO

**9** **⚠ WARNING:** Cancer and reproductive harm - www.P65Warnings.ca.gov/product

**⚠ AVERTISSEMENT:** Cancer et problèmes de reproduction - www.P65Warnings.ca.gov/product

**⚠ ADVERTENCIA:** Cáncer y daños al sistema reproductor - www.P65Warnings.ca.gov/product

**10** **⚠ WARNING**  
**⚠ ADVERTENCIA**  
**⚠ AVERTISSEMENT**

NEVER FUEL UNIT WITH ENGINE RUNNING. ALWAYS CLEAN FUEL SPILLS. ALWAYS ALLOW UNIT TO COOL BEFORE FUELING.

NUNCA COMBUSTE LA UNIDAD CON EL MOTOR EN MARCHA. SIEMPRE LIMPIE LOS DERRAMES DE COMBUSTIBLE. SIEMPRE PERMITA QUE LA UNIDAD ESTÉ EN FRÍO ANTES DE COMBUSTIBLE.

NE FAITES JAMAIS LE PLEIN LORSQUE LE MOTEUR EST EN MARCHÉ. FAITES TOUJOURS LE PLEIN DE L'UNITÉ DANS UN ENDROIT BIEN VENTILÉ. NETTOYEZ TOUJOURS LE CARBURANT RÉPANDU. LAISSEZ TOUJOURS REFRROIDIR L'APPAREIL AVANT DE FAIRE LE PLEIN.

**8** **⚠ DANGER**

**USING A GENERATOR INDOORS CAN KILL YOU IN MINUTES. GENERATOR EXHAUST CONTAINS CARBON MONOXIDE. THIS IS A POISON YOU CANNOT SEE OR SMELL.**

**NEVER USE INSIDE A HOME OR GARAGE, EVEN IF DOORS AND WINDOWS ARE OPEN.**

**ONLY USE OUTSIDE AND FAR AWAY FROM WINDOWS, DOORS, AND VENTS.**

**⚠ DANGER** **⚠ PELIGRO**

Utiliser un générateur à l'intérieur PEUT VOUS TUER EN QUELQUES MINUTES. Les gaz d'échappement du générateur contiennent du monoxyde de carbone. C'est un gaz toxique invisible et inodore.

NE JAMAIS utiliser à l'intérieur d'une maison ou d'un garage, MÊME SI les portes et les fenêtres sont ouvertes.

Utiliser UNIQUEMENT à l'EXTÉRIEUR et loin des fenêtres, portes et ventilations.

Si usa un generador en interiores MORIRÁ EN POCOS MINUTOS. El escape del generador contiene monóxido de carbono. Es un veneno que no tiene olor ni se puede ver.

NUNCA lo uso dentro de una casa o garaje, AUN SI las puertas y ventanas están abiertas.

Sólo úselo EN EXTERIORES y lejos de ventanas, puertas y ductos de ventilación.

# COMPONENTS

## GENERATOR COMPONENTS

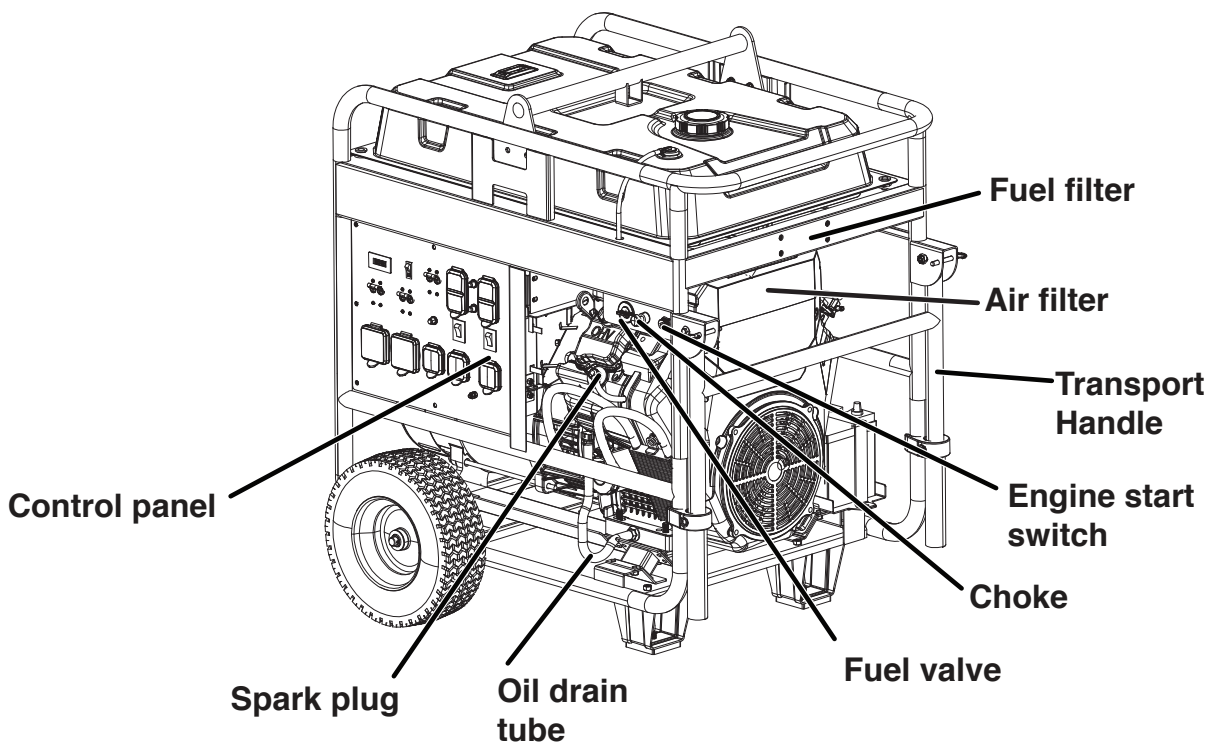
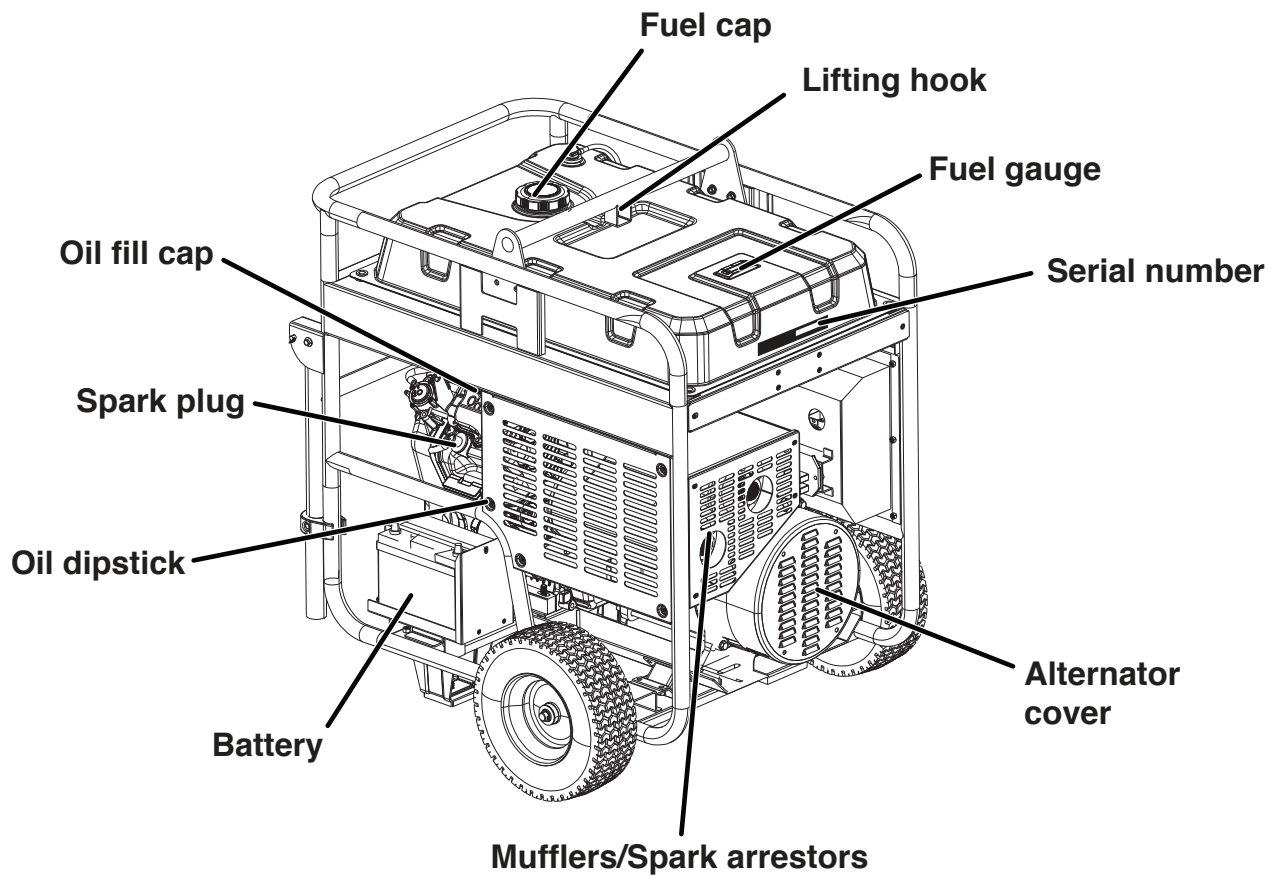

## CONTROL PANEL COMPONENTS

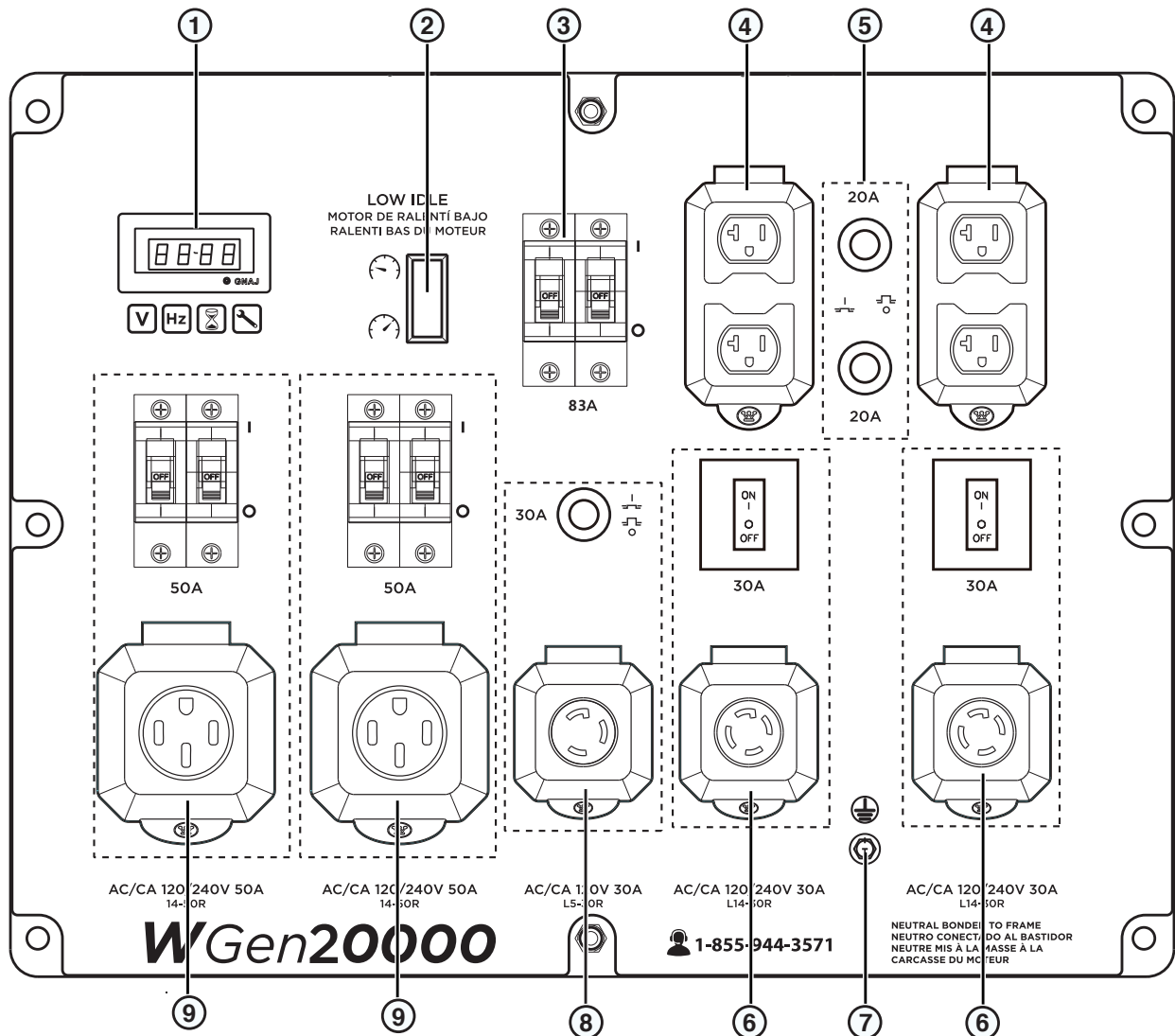

- 1. Data Center:** Displays voltage, frequency, total hour meter, and run/maintenance timer.
- 2. Low Idle:** Low Idle minimizes fuel consumption, noise, and engine wear by lowering the engine RPM during intermittent use. See LOW IDLE section for important use considerations.
- 3. Main Circuit Breaker:** The 83 amp main circuit breaker controls total output of all outlets to protect the generator from overload or short circuit.
- 4. 120-Volt AC, 20-Amp NEMA 5-20R GFCI Receptacles:** Each receptacle is capable of carrying a maximum of 20 amps on a single receptacle or a combination of both receptacles.
- 5. 20 Amp AC Circuit Breakers:** Circuit breakers limits the current that can be delivered through each NEMA 5-20R receptacle to 20 amps.
- 6. 120/240-Volt AC, 30-Amp NEMA L14-30R Receptacles:** Receptacles can supply either 120V or 240V up to 30 amps.
- 7. Ground Terminal:** The ground terminal is used to externally ground the generator.
- 8. 120-Volt AC, 30-Amp NEMA L5-30R Receptacle:** Receptacle can supply a maximum of 30 amps.
- 9. 120/240-Volt AC, 50-Amp NEMA 14-50R Receptacle:** Receptacle can supply either 120V or 240V up to 50 amps.

# COMPONENTS

## DATA CENTER

Use the Mode button on the Data Center to switch between displays.

### DATA CENTER



**Voltage:**  
Displays current voltage output.

**Frequency (Hz):**  
Displays power output frequency in Hertz.

**Lifetime Hours:**  
Displays the lifetime run hours.

**Run Time/Maintenance:**  
Displays current run time. Resets to zero when shut down. Maintenance reminder displayed when required.

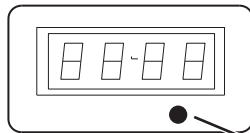

Push the Mode button to cycle through the data display modes.



Mode Button

## MAINTENANCE REMINDERS

Maintenance reminder codes will be shown on the Data Display based on unit lifetime hours. The maintenance codes will be displayed until the unit is turned off. Refer to the Maintenance section for specific procedures.

Maintenance Code	Required Maintenance
P25	Change engine oil
P50	Change engine oil, clean air filter
P100	Change engine oil, clean air filter, replace fuel filter



# COMPONENTS

## CARTON CONTENTS

### ⚠ CAUTION

Weight hazard. **ALWAYS** have assistance when lifting the generator.

1. Carefully open the carton.
2. Remove and save the carton contents.
3. Remove and discard the packing tray.
4. Unfold the top of the plastic bag enclosing the generator.
5. Carefully cut the vertical corners of the carton to access the generator.
6. Recycle or dispose of the packaging materials properly.

## CARTON CONTENTS

- User Manual
- Quick Start Guide
- Bottle of SAE 10W-30 Oil
- Battery charger
- Spark plug socket wrench
- Oil Funnel
- Assembly wrench
- Wheel and lifting hook components

Item	Quantity
• Lifting hook	1
• Flange bolt, M8	4
• Wheel	2
• Axle pin	2
• Washer	4
• Cotter pin	4

If any parts are missing, contact our service team at [service@wpowereq.com](mailto:service@wpowereq.com) or call 1-855-944-3571.

## INSTALL WHEELS AND LIFTING BRACKET

### NOTICE

Assembling the generator will require lifting the unit on one side. Install the wheels before adding fuel or oil.

### ⚠ CAUTION

Lifting hazard. Use two people when installing the wheels. Refer to LIFTING HOOK in the OPERATION section.

1. Place generator on a flat surface.
2. Align the lifting hook bracket with the mounting brackets on the top of the fuel tank. Secure with four M8 flange bolts.

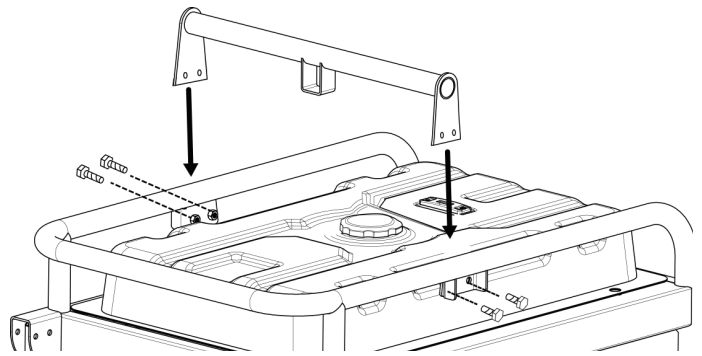

3. Use the Lifting Hook to raise the unit enough to install the wheels as shown.

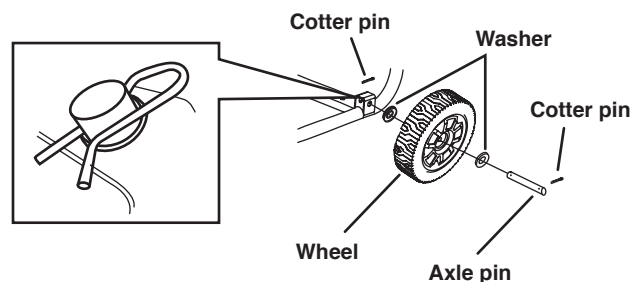

**Note:** The wheels are only intended for hand transport. The wheels are not suitable for towing the generator either on or off-road.



# ASSEMBLY

## INITIAL OIL FILL

### NOTICE

**THIS GENERATOR HAS BEEN SHIPPED WITHOUT OIL. DO NOT** attempt to crank or start engine before it has been properly serviced with recommended oil. Failure to add engine oil before starting will result in serious engine damage.

### NOTICE

Use of 2-stroke/cycle oil or other unapproved oil types can cause severe engine damage that is not covered under warranty.

The included, recommended oil type for typical use is 10W-30 engine oil. If running the generator in extreme temperatures, refer to the following chart.

Recommended Engine Oil Type									
			10W-30						
	5W-30					10W-40			
	5W-30 Synthetic								
°F	-20	0	20	40	60	80	100	120	
°C	-28.9	-17.8	-6.7	4.4	15.6	26.7	37.8	48.9	
	Ambient temperature								

1. On a level surface, remove the oil fill cap.

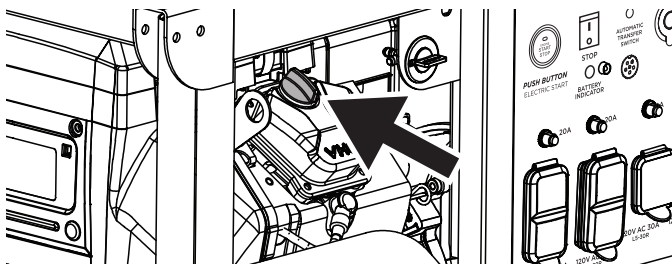

2. Using the supplied funnel and oil, add the oil into the engine.
3. Replace the oil fill cap and tighten securely.

## BATTERY INSTALLATION

### CAUTION

Battery posts, terminals contain lead and lead compounds. Wash hands after handling.

### WARNING

The battery gives off explosive hydrogen gas during normal operation. A spark or flame can cause the battery to explode with enough force to kill or seriously hurt you. Wear protective clothing and a face shield, or have a skilled technician perform battery maintenance.

### WARNING

Burn hazard. The battery contains sulfuric acid (electrolyte) which is highly corrosive and poisonous. Wear protective clothing and eye protection when working near the battery. Keep children away from the battery.

### WARNING

**NEVER** smoke or work near sparks or other sources of ignition. **NEVER** touch both battery terminals at the same time with your hand or any non-insulated tools. If battery acid contacts skin or clothing, flush immediately with water and neutralize with baking soda.

The battery shipped with the generator has been fully charged. A battery may lose some charge when not in use for prolonged periods of time. See the BATTERY MAINTENANCE section for battery charging procedure.

**Note:** Once started, the generator will charge the battery after 30–60 minutes of use.

### NOTICE

**ALWAYS** connect the cables in the following sequence to avoid possible shock.

1. Connect the positive (+) battery cable (red boot) to the positive (+) battery post. Tighten the bolt securely. Secure the boot over the battery post.

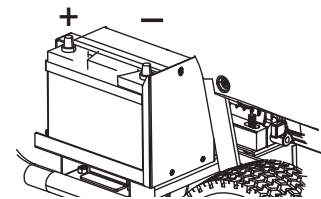

2. Connect the negative (-) cable (black boot) to the negative (-) battery post. Tighten the bolt securely. Secure the boot over the battery post.

## FUEL

### ⚠ WARNING

Fire and explosion hazard. **NEVER** use a gasoline container, gasoline tank, propane connector hose, propane tanks, or any other fuel item that is broken, cut, torn or damaged.

### ⚠ DANGER

Fire and explosion hazard. **DO NOT** overfill fuel tank. Fill only to the red fill ring located in the in-tank fuel screen filter. Overfilling may cause fuel to spill onto engine causing a fire or explosion hazard.

### ⚠ DANGER

Fire and explosion hazard. **NEVER** refuel the generator while the engine is running. **ALWAYS** turn the engine off and allow the generator to cool for two minutes before refueling.

### NOTICE



**DO NOT** use E15 or E85 fuel in this product. Engine or equipment damage caused by stale fuel or the use of unapproved fuels (such as E15 or E85 ethanol blends) is not covered by warranty. Only use unleaded gasoline containing up to 10% ethanol.

## FUEL REQUIREMENTS

- CLEAN, FRESH, unleaded gasoline, 87–93 octane.
- Up to 10% ethanol (gasohol) is acceptable (where available; non-ethanol fuel is recommended).
- **DO NOT** use E85 or E15.
- **DO NOT** use a gas oil mix.
- **DO NOT** modify the engine to run on alternate fuels.
- **DO NOT** fuel indoors.
- **DO NOT** create a spark or flame while fueling.

## USING FUEL STABILIZER

Adding a fuel stabilizer (not included) extends the usable life of fuel and helps prevent deposits from forming that can clog the fuel system. Follow the manufacturer's instructions for use.

**ALWAYS** mix the correct amount of fuel stabilizer to gasoline in an approved gasoline container before fueling the generator. Run the generator for five minutes to allow the stabilizer to treat the entire fuel system.

## FILLING THE FUEL TANK

1. Turn the generator OFF and allow to cool for a minimum of two minutes before fueling.
2. Place the generator on level ground in a well ventilated area.
3. Clean area around fuel cap and remove the cap slowly.

### NOTICE

Only fill the tank from an approved gasoline container. Make sure the gasoline container is internally clean and in good condition to prevent fuel system contamination.

4. Slowly add the recommended fuel. **DO NOT** overfill. Fill only to the red maximum fill ring on the fuel screen filter visible in the filler neck.

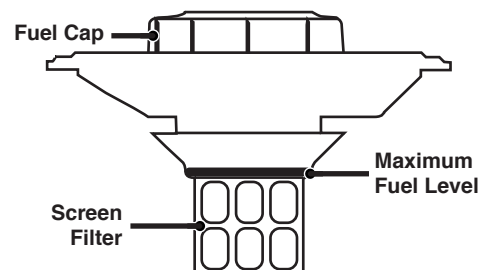

5. Install the fuel cap.

### NOTICE

Fuel can damage paint and plastic. Use caution when filling the fuel tank. Damage caused by spilled fuel is not covered under warranty.



### NOTICE

Clean the fuel screen filter of debris before and after each fueling. Remove the fuel screen filter by slightly compressing it while removing it from the fuel tank.

# OPERATION

## GENERATOR LOCATION

Read and understand all safety information before starting the generator.

<b>⚠ DANGER</b>	
Using a generator indoors <b>CAN KILL YOU IN MINUTES</b> . Generator exhaust contains carbon monoxide. This is a poison you cannot see or smell.	
	
NEVER use inside a home or garage, <b>EVEN IF</b> doors and windows are open.	Only use <b>OUTSIDE</b> and far away from windows, doors, and vents.

**NEVER** operate the generator inside any building, including garages, basements, crawlspaces, sheds, enclosure, or compartment, including the generator compartment of a recreational vehicle.

<b>⚠ DANGER</b>
Electrocution hazard. <b>NEVER</b> use the generator in a location that is wet or damp. <b>NEVER</b> expose the generator to rain, snow, water spray, or standing water while in use. Protect the generator from all hazardous weather conditions. Moisture or ice can cause a short circuit or other malfunction in the electrical circuit. Using a generator or electrical appliance in wet conditions, such as rain or snow, or near a pool or sprinkler system, or when your hands are wet, could result in electrocution.

<b>⚠ WARNING</b>
Fire hazard. Only operate the generator on a solid, level surface. Operating the generator on a surface with loose material such as sand or grass clippings can cause debris to be ingested by the generator that could block cooling vents or the air intake system. Allow the generator to cool for 30 minutes before transport or storage.

The generator should be on a flat, level surface at all times (Even while not in operation). The generator must have at least 5 ft. (1.5 m) of clearance from all combustible material.

**DO NOT** operate the generator in the back of a SUV, camper, trailer, truck bed (regular, flat, or otherwise), under stairs, next to walls or buildings, or in any other location that will not allow for adequate cooling of the generator and/or the muffler. **DO NOT** contain generators during operation.

<b>⚠ DANGER</b>
Asphyxiation hazard. Place the generator in a well-ventilated area. <b>DO NOT</b> place the generator near vents or intakes where exhaust fumes could be drawn into occupied or confined spaces. Carefully consider wind and air currents when positioning the generator.

## GROUNDING

<b>⚠ WARNING</b>
Shock hazard. Failure to properly ground the generator can result in electric shock.

<b>NOTICE</b>
Only use grounded 3-prong extension cords, tools, and appliances, or double-insulated tools and appliances.

The generator neutral is bonded to the frame. There is a permanent conductor between the generator (stator wire) and the frame. If this generator will be used only with cord and plug equipment connected to the receptacles mounted on the generator, National Electric Code does not require that the unit be grounded. However, other methods of using the generator may require grounding to reduce the risk of shock or electrocution.

Before using the ground terminal, consult a qualified electrician, electrical inspector, or local agency having jurisdiction for local codes or ordinances that apply to the intended use of the generator.

## DISCONNECTING THE BONDED NEUTRAL

The bonded neutral should only be removed under specific circumstances. Consult a qualified electrician to determine if circumstances require disconnecting the bonded neutral.

1. Remove the alternator cover.
2. Remove the white bonded jumper wire from the ground bolt and unmarked terminal connection. Reinstall the bolts and tighten securely.

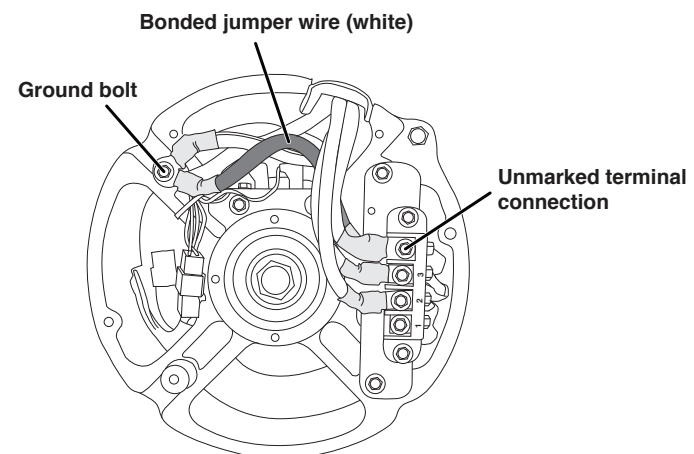

3. Keep the bonded jumper wire in a secure location so that the generator can be returned to the original configuration.

**IMPORTANT:** Apply a new “NEUTRAL UNBONDED” Label over the “NEUTRAL BONDED TO FRAME” label on the front of the control panel.

## HIGH ALTITUDE OPERATION

Engine power is reduced the higher you operate above sea level. Output will be reduced approximately 3.5% for every 1000 feet of increased altitude from sea level.

High altitude adjustment is required for operation at altitudes over 5,000 ft. (1524 m). Operation without this adjustment will cause decreased performance, increased fuel consumption, and increased emissions.

### NOTICE

**DO NOT** operate the generator at altitudes below 2,000 ft. (762 m) with the high altitude kit installed. Engine damage may occur.

High Altitude Carburetor Kit | Part# 518962-02

## BREAK-IN PERIOD

For proper break-in, **DO NOT** exceed 50% of the rated running watts (10,000 watts) during the first five hours of operation.

Vary the load occasionally to allow stator windings to heat and cool and help seat the piston rings.

## LOW IDLE

### NOTICE

**ALWAYS** start the generator with Low Idle OFF. Allow the engine speed to stabilize before switching Low Idle ON.

### NOTICE

Frequency output of the generator is dependent on engine speed. **DO NOT** use Low Idle when powering sensitive electronics or large surge loads, such as an air conditioner, electric pump, refrigerator, or when connected to a home transfer switch.

Low Idle minimizes fuel consumption, noise, and engine wear by lowering the engine RPM to idle (2400 RPM) when electrical loads have been turned off and automatically returns to rated speed when loads are turned back on.

Turn Low Idle ON when powering intermittent, non-electronic loads, such as power tools at a construction site.

## BEFORE STARTING THE GENERATOR

Verify that:

- The generator is placed in a safe, appropriate location.
- The generator is on a dry, flat, and level surface.
- The engine is filled with oil.
- All loads are disconnected.

### ⚠ DANGER

Fire and explosion hazard. **DO NOT** move or tip the generator during operation.

## STARTING THE ENGINE

1. Verify that fuel is in the gas tank.
2. Turn the fuel valve to the ON position.

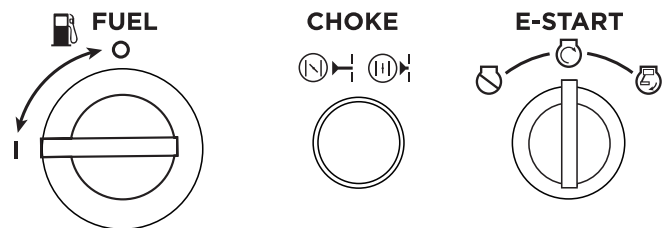

3. For a cold engine, pull the CHOKE knob fully out to the full choke position. To restart a warm engine, push the CHOKE knob to the half choke position or to the RUN position.
4. Turn the engine start switch to the START position and hold it there until the engine starts.

**Note:** If the engine fails to start after 5 seconds, release key and wait 10 seconds before attempting to start again. Cranking the electric starter for more than 15 seconds continuously can overheat and damage the starter motor. If engine fails to start, wait for 1 minute to re-start. If the cranking speed drops after multiple unsuccessful starting attempts, the battery may not be adequately charged. See BATTERY MAINTENANCE section.

5. Release the key when the engine starts.
6. When the engine starts, allow the engine to warm up and then push the CHOKE knob fully inward to RUN position.

# OPERATION

## STOPPING THE ENGINE

1. Turn off and unplug all connected electrical loads.

**IMPORTANT: NEVER** start or stop the generator with electrical devices connected.

2. Let the generator run with no load for several minutes to stabilize internal temperatures of the engine.
3. Turn the engine start switch to the OFF position.

**Note:** Alternately, if the generator is used infrequently, turn the fuel valve to the OFF position to limit the residual fuel remaining in the system. The engine will stop when fuel in the carburetor and fuel line is exhausted.

## FREQUENCY OF USE

If the generator will be used on an infrequent or intermittent basis (more than one month before next use), refer to the Battery Maintenance and Storage sections of this manual for information regarding battery charging and fuel deterioration.

## AC CIRCUIT BREAKERS

The circuit breakers will automatically switch OFF if there is a short circuit or a significant overload of the generator at each receptacle.

If an AC circuit breaker switches OFF automatically, check that the appliance is working correctly and it does not exceed the rated load capacity of the circuit before resetting the AC circuit breaker ON.

The main circuit breaker controls total output of all outlets to protect the generator from overload or short circuit.

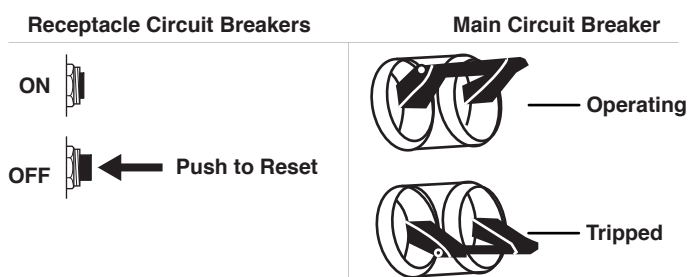

## GENERATOR CAPACITY

**NOTICE**

**DO NOT** overload the generator's capacity. Exceeding the generator's wattage/ampere capacity can damage the generator and/or electrical devices connected to it.

Make sure the generator can supply enough continuous (running) and surge (starting) watts for the items you will power at the same time.

The total power requirements (Volts x Amps = Watts) of all appliances connected must be considered. Appliance and power tool manufacturers usually list rating information near the model or serial number.

To determine power requirements:

1. Select the items you will power at the same time.
2. Total the continuous (running) watts of these items. This is the amount of power the generator must produce to keep the items running. See the wattage reference chart on the next page.
3. Estimate how many surge (starting) watts you will need. Surge wattage is the short burst of power needed to start electric motor-driven tools or appliances such as a circular saw or refrigerator. Because not all motors start at the same time, total surge watts can be estimated by adding only the item(s) with the highest additional surge watts to the total rated watts from step 2.

### Example:

Tool or Appliance	Running Watts*	Starting Watts*
RV Air Conditioner (11,000 BTU)	1010	1600
TV (Tube Type)	300	0
RV Refrigerator	180	600
Radio	200	0
Light (75 Watts)	300	0
Coffee Maker	600	0
	2590 Total Running Watts*	1600 Highest Starting Watts*
	Total Running Watts	2590
	Highest Starting Watts	+ 1600
	<b>Total Starting Watts Needed</b>	<b>4190</b>

\*Wattages listed are approximate. Verify actual wattage.



## POWER MANAGEMENT

To prolong the life of the generator and attached devices, use care when adding electrical loads to the generator. There should be nothing connected to the generator outlets before starting the engine. The correct and safe way to manage generator power is to sequentially add loads as follows:

1. With nothing connected to the generator, start the engine as described in this manual.
2. Plug in and turn on the first load, preferably the largest load you have.
3. Permit the generator output to stabilize (engine runs smoothly and attached device operates properly).
4. Plug in and turn on the next load.
5. Again, permit the generator to stabilize.
6. Repeat steps 4 and 5 for each additional load.

### Wattage Reference

Tool or Appliance	Estimated Running Watts*	Estimated Starting Watts*
Incandescent Lights (4 Quantity x 75 Watts)	300	0
TV (Tube Type)	300	0
Sump Pump (1/3 hp)	800	1300
Refrigerator or Freezer	700	2200
Well Pump (1/3 hp)	1000	2000
Furnace (1/2 hp)	800	2350
Radio	200	0
Drill (3/8", 4 amps)	440	600
Circular Saw (Heavy Duty, 7-1/4")	1400	2300
Miter Saw (10")	1800	1800
Table Saw (10")	2000	2000

\*Wattages listed are approximate. Verify actual wattage.

## EXTENSION CORDS

### ⚠ WARNING

Asphyxiation hazard. Extension cords running directly into the home increase the risk of carbon monoxide poisoning through any openings. If an extension cord running directly into your home is used to power indoor items, there is a risk of carbon monoxide poisoning to people inside the home. **ALWAYS** use battery-powered carbon monoxide detector (s) that meet current UL 2034 safety standards when running the generator. Regularly check the detector (s) battery.

### ⚠ WARNING

Asphyxiation hazard. When operating the generator with extension cords, make sure the generator is located in an open, outdoor area, far away from occupied spaces with exhaust pointed away.

### ⚠ WARNING

Fire and electrocution hazard. **NEVER** use worn or damaged extension cords. Damaged or overloaded extension cords could overheat, arc, and burn resulting in death or serious injury.

Before connecting an AC appliance or power cord to the generator:

- Use grounded 3-prong extension cords, tools, and appliances, or double-insulated tools and appliances.
- Make sure the tool or appliance is in good working order. Faulty appliances or power cords can create a potential for electric shock.
- Make sure the electrical rating of the tool or appliance does not exceed the rated power of the generator or the receptacle being used.

# OPERATION

## EXTENSION CORD SIZING

Only use grounded 3-prong extension cords marked for outdoor use that are rated for the electrical load.

Total Amperage	Minimum Gauge, Outdoor Rated	
	Up to 50 FT (15 M)	Up to 100 FT (30 M)
Up to 10A	12	8
Up to 15A	10	8
Up to 20A	10	6
Up to 30A	8	6
Up to 35A	6	6

## TRANSPORTING

### ⚠ CAUTION

Weight hazard. **ALWAYS** have assistance when lifting the generator.

- Allow the generator to cool a minimum of 30 minutes before transporting.
- If operating on propane, turn the propane tank valve to the fully closed position.
- Replace all protective covers on the generator control panel.
- Keep the unit level during transport to minimize the possibility of fuel leakage or, if possible, drain the fuel or run the engine until the fuel tank is empty before transport.
- The generator wheels are only intended for hand transport. The wheels are not suitable for towing the generator either on or off-road.
- Use the extendable handle for hand transport. Only use the handle while the generator is OFF, stationary, and resting on a horizontal surface. **DO NOT** use the handle to lift the generator entirely off the ground, tow it, or up-end it.

### ⚠ CAUTION

Fire hazard. **DO NOT** up-end the generator or place it on its side. Fuel or oil can leak and damage to the generator may occur.

## LIFTING HOOK

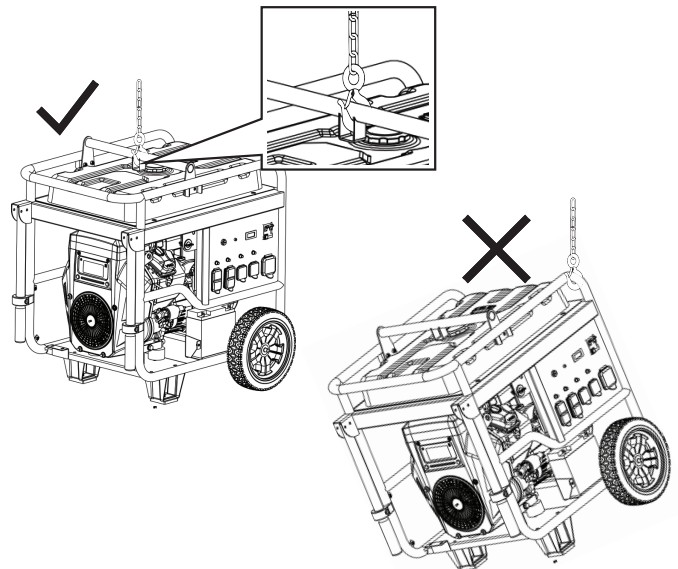

Only use the lifting hook to lift the unit or attach any load restraints such as ropes or tie-down straps. **DO NOT** attempt to lift or secure the generator by holding onto any of its other components.

Before lifting the generator, inspect the bracket and make sure it is securely fastened to the generator. **DO NOT** lift the generator unless the lifting bracket is securely fastened.

1. Hook a chain or strap through the eye on the lifting hook and make sure it is securely fastened.
2. Connect a suitable lifting device to the chain or strap. Inspect chain and hook for any damaged links or any defects that could cause failure. It is recommended to use hooks with safety latches installed.
3. Lift the generator slightly to ensure it is lifting straight and level.



# MAINTENANCE

## ⚠ WARNING

Accidental start-up. Disconnect the spark plug boot from the spark plugs when performing maintenance on the generator.

## MAINTENANCE SCHEDULE

Regular maintenance will improve performance and extend the service life of the generator. Follow the hourly or calendar intervals, whichever occurs first. More frequent service is required when operating in adverse conditions as noted below.

Before Each Use
Check engine oil
After First 25 Hours or First Month
Change engine oil
After 50 Hours or Every 6 Months
Change engine oil <sup>1</sup> Clean air filter <sup>2</sup>
After 100 Hours or Every 6 Months
Inspect/clean spark arrestor Inspect/clean spark plug Replace fuel filter Inspect/adjust valve clearance <sup>3</sup>
After 300 Hours or Every Year
Replace spark plug Replace air filter

<sup>1</sup> Change oil every month when operating under heavy load or in high temperatures.

<sup>2</sup> Clean more often under dirty or dusty conditions. Replace air filter if it cannot be adequately cleaned.

<sup>3</sup> Recommend service to be performed by authorized Westinghouse service dealer.

## MAINTENANCE REPLACEMENT PARTS

Description	Part Number
Air filter	2017
Battery, 36 AH	511075
Fuel filter	516602
Spark plug	97108 (F7TC)

## AIR FILTER MAINTENANCE

The air filter must be cleaned after every 50 hours of use or six months (frequency should be increased if the generator is operated in a dusty environment).

1. Place the generator on a level surface and allow the engine to cool for several minutes.
2. Release the cover clips then remove the air filter cover.

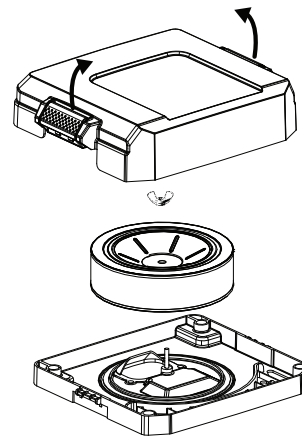

3. Remove the wing nut and air filter. Carefully remove the foam pre-filter. Clean using compressed air. **DO NOT** submerge the filter in liquids or add oil.
4. Install the air filter in the housing and secure with the wing nut. Reinstall the air filter cover and secure with the clips.

## ENGINE OIL LEVEL CHECK

### ⚠ CAUTION

Avoid skin contact with engine oil. Wear protective clothing and equipment. Wash all exposed skin with soap and water.

### NOTICE

**ALWAYS** use the specified engine oil. Failure to use the specified engine oil can cause accelerated wear and/or shorten the life of the engine.

When using the generator in dusty conditions or in extremely hot weather, change the oil more frequently.

Ambient air temperature will affect engine oil performance. Change the type of engine oil used based on weather conditions.

# MAINTENANCE

Recommended Engine Oil Type								
10W-30								
5W-30			10W-40					
5W-30 Synthetic								
°F	-20	0	20	40	60	80	100	120
°C	-28.9	-17.8	-6.7	4.4	15.6	26.7	37.8	48.9
Ambient temperature								

Check the engine oil level before each use or every 8 hours of operation.

1. Place the generator on a level surface and allow the engine to cool for several minutes.
2. Remove the oil dipstick and wipe the dipstick clean.
3. Insert, then remove the oil dipstick.

**Acceptable Oil Level** – On the flat side of the dipstick, oil is visible up to the first notch.

**Low Oil** – Oil is below the first notch on the dipstick

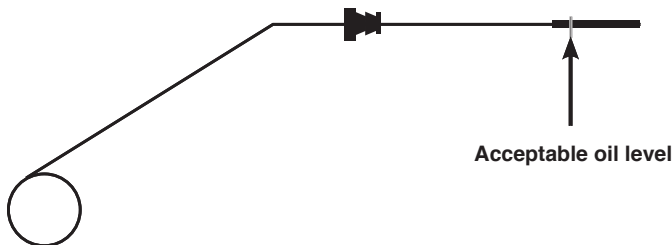

4. If low, remove the oil fill cap and add the recommended engine oil incrementally and recheck until the level is at the top notch on the dipstick. **DO NOT** overfill. If over the top notch on the dipstick, drain the oil to reduce the oil level to the full mark.

5. Replace the oil dipstick and oil fill cap.

## ENGINE OIL CHANGE

When using the generator in dusty conditions or extremely hot weather, change the oil more frequently. Change the oil while the engine is still warm from operation.

1. Place the generator on a level surface and allow the engine to cool for several minutes.
2. With a damp rag, clean around the oil fill cap. Remove the oil fill cap.

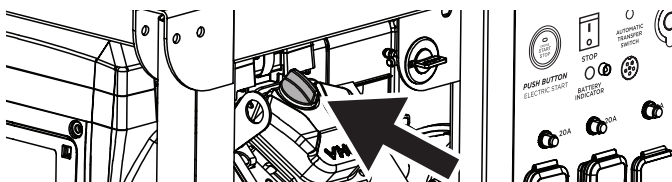

3. Place an oil pan (or suitable container) under the oil drain hose.

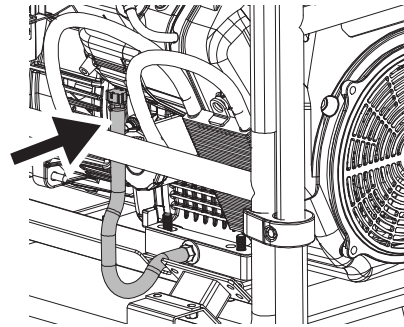

4. Remove the oil drain hose from the retaining clip. Open the hose valve and allow the oil to drain into the oil pan.
5. Close the oil drain hose valve and secure the hose in the retaining clip.
6. Place the oil pan under the oil filter. Remove the oil filter by rotating it counterclockwise. Allow the oil to drain completely. Clean the area where the oil filter contacts the engine.

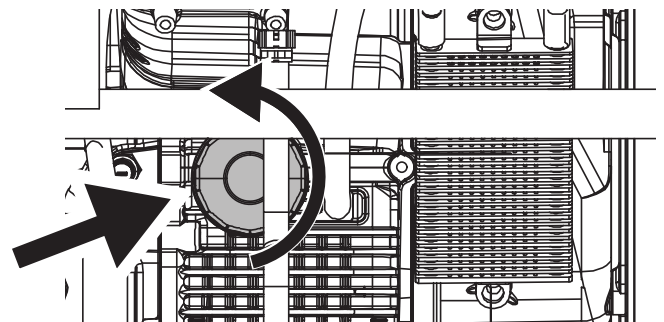

7. Apply clean oil to the rubber seal on the new oil filter. Install by hand, turning clockwise until the seal contacts the engine then turn another 3/4 turn. **DO NOT** overtighten.
8. Fill with the recommended oil. Stop frequently to check the oil level. **DO NOT** overfill. If the engine is overfilled, the excess oil may get transferred to the air cleaner housing and air filter. An indication of overfilling is white or blue smoke coming from the muffler when the engine is running.

**Maximum oil capacity:** 1.7 Quart (1.6 Liter)

9. Install the oil dipstick. Screw in the oil fill cap securely.

## NOTICE

**DO NOT** pollute. Follow the guidelines of the EPA or other governmental agencies for proper disposal of hazardous materials. Consult local authorities or reclamation facility.

## SPARK PLUG MAINTENANCE

### NOTICE

**ALWAYS** use the Westinghouse OEM or compatible non-resistor-type spark plug. Use of resistor-type spark plug can result in rough idling, misfire, or may prevent the engine from starting.

Inspect and clean the spark plugs after every 100 hours of use or six months. Replace the spark plugs after 300 hours of use or every year.

1. Place the generator on a level surface and allow the engine to cool.
2. Remove the spark plug boots by firmly pulling the boot directly away from the engine.

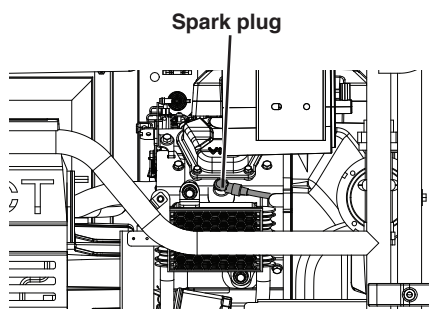

3. Clean the area around the spark plugs.
4. Remove the spark plugs with the included spark plug socket wrench.

### NOTICE

**NEVER** apply any side load or move the spark plug laterally when removing the spark plug.

5. Inspect the spark plugs. Replace if electrodes are pitted, burned, or the insulator is cracked. Only use a recommended replacement plug.
6. Measure the spark plug electrode gap with a wire-type feeler gauge. If necessary, correct the gap by carefully bending the side electrode.

**Spark plug gap:** 0.024 – 0.032 in. (0.60 – 0.80 mm)

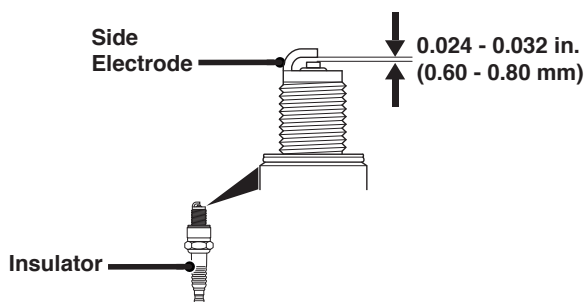

7. Carefully install each spark plug finger tight, then tighten as additional 3/8 to 1/2 turn with the spark plug wrench.

8. Attach the spark plug boots.

## SPARK ARRESTOR SERVICE

Allow the muffler to cool completely before servicing the spark arrestor. Check and clean the spark arrestor after every 100 hours of use or six months. Failure to clean the spark arrestor will result in degraded engine performance.

1. Place the generator on a level surface.
2. Carefully remove the carbon deposits from the spark arrestor screen with a wire brush. The spark arrestor must be free of breaks and tears. Use compressed air to clear removed deposits.

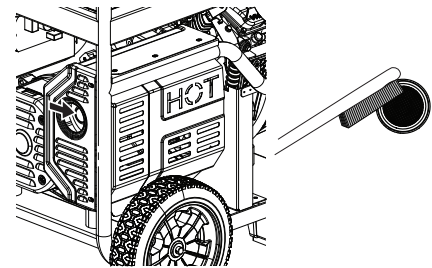

## FUEL FILTER

Replace the fuel filter after 100 hours of use.

**Note:** Have an appropriate gasoline container and rags ready to catch residual fuel in the filter and fuel line.

1. Allow the generator to cool completely.
2. Turn the fuel valve to the OFF position.

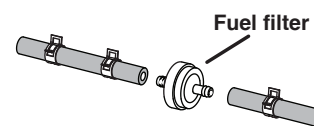

3. Note the orientation of the fuel filter. Using pliers, remove the fuel line clamps and remove the fuel filter.
4. Install the new fuel filter in the reverse order of removal.

# MAINTENANCE

## BATTERY MAINTENANCE

### ⚠ WARNING

The battery gives off explosive hydrogen gas during normal operation. A spark or flame can cause the battery to explode with enough force to kill or seriously hurt you. Wear protective clothing and a face shield, or have a skilled technician perform battery maintenance.

### ⚠ WARNING

Burn hazard. The battery contains sulfuric acid (electrolyte) which is highly corrosive and poisonous. Wear protective clothing and eye protection when working near the battery. Keep children away from the battery.

### ⚠ WARNING

**NEVER** smoke or work near sparks or other sources of ignition. **NEVER** touch both battery terminals at the same time with your hand or any non-insulated tools. If battery acid contacts skin or clothing, flush immediately with water and neutralize with baking soda.

The battery shipped with the generator has been fully charged. A battery may lose some charge when not in use for prolonged periods of time.

**Note:** Once started, the generator will charge the battery after 30–60 minutes of use.

When the generator is not running, the included trickle charger can remain connected and will maintain the battery for an indefinite period of time. A red light on the charger indicates charging in progress. A green light indicates charging complete. Charge in a dry location.

1. Plug the charger into the battery charging port on the control panel.
2. Plug the wall receptacle end of the battery charger into a 120 Volt AC wall outlet.

## BATTERY REPLACEMENT

### ⚠ CAUTION

Battery posts, terminals contain lead and lead compounds. Wash hands after handling.

1. Disconnect the negative (-) cable (black boot) from the negative (-) battery post.
2. Disconnect the positive (+) battery cable (red boot) from the positive (+) battery post.

3. Remove the battery.

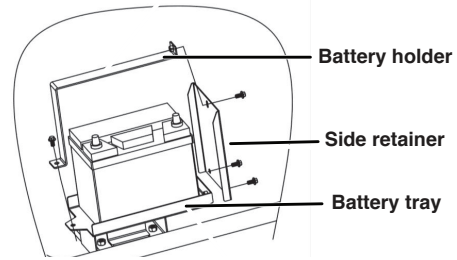

### NOTICE

**ALWAYS** connect the cables in the following sequence to avoid possible shock.

4. On the replacement battery, connect the positive (+) battery cable (red boot) to the battery positive (+) terminal. Secure the boot over the battery post.
5. Connect the negative (-) battery cable (black boot) to the negative (-) positive terminal. Secure the boot over the battery post.
6. Install the battery in the battery tray. Install the battery holder and side retainer, if removed.

### NOTICE

Dispose of the used battery properly according to the guidelines established by your local or state government.

## STORAGE

Proper storage preparation is required for trouble-free operation and generator longevity.

### NOTICE

Gasoline stored for as little as 30 days can deteriorate, causing gum, varnish, and corrosive buildup in fuel lines, fuel passages, and the engine. This corrosive buildup restricts the flow of fuel, which can prevent the engine from starting after a prolonged storage period. The use of fuel stabilizer significantly increases the storage life of gasoline. Full-time use of fuel stabilizer is recommended. Follow the manufacturer's instructions for use.

STORAGE TIME	RECOMMENDED PROCEDURE
Less than 1 month	No service required.
2 to 6 months	Fill with fresh gasoline and add gasoline stabilizer. Drain the carburetor float bowl.
6 months or longer	Drain the fuel tank and carburetor float bowl.

## SHORT TERM STORAGE

- Allow the generator to cool a minimum of 30 minutes before storage.

# MAINTENANCE

- If operating on propane, turn the propane tank valve to the fully closed position and disconnect the LPG/propane hose from the generator and propane tank.
- Replace all protective covers on the generator control panel.
- Wipe the generator with a moist cloth. Clean any debris from the muffler cooling vents.
- Store the generator in a well-ventilated, dry location away from sparks, open flames, pilot lights, heat, and other sources of ignition such as areas with a spark-producing electric motor or where power tools are operated.
- **DO NOT** store the generator, gasoline, or propane tanks near furnaces, water heaters, or any other appliances that produce heat or have automatic ignitions.
- With the engine and exhaust system cool and all surfaces dry, cover the generator to keep out dust. **DO NOT** use a plastic sheet as a dust cover. Non-porous materials trap moisture and promote rust and corrosion.

## LONG TERM STORAGE

Even properly stabilized fuel can leave residue and cause corrosion if left long term. If storing the generator for over six months, drain the fuel tank.

## DRAINING THE FUEL TANK

If storing the generator for longer than six months, drain the fuel tank to prevent fuel separation, deterioration, and deposits in the fuel system.

1. Unscrew the fuel tank cap. Remove the fuel screen filter by slightly compressing it while removing it from the tank.
2. Using a commercially available gasoline hand pump (not included), siphon the gasoline from the fuel tank into an approved gasoline container. **DO NOT** use an electric pump.

OR

Disconnect the fuel line from the bottom of the fuel tank and allow the fuel to drain into an approved gasoline container. Reinstall the fuel line.

3. Reinstall the fuel screen filter and the fuel tank cap.
4. Start the generator and allow it to run until the generator engine stops.
5. Push the battery switch to the OFF position.
6. Disconnect the battery.

## VALVE CLEARANCE

### NOTICE

Checking and adjusting valve clearance must be done when the engine is cold.

Perform this procedure on both cylinders.

1. Remove the rocker arm cover and carefully remove the gasket. If the gasket is torn or damaged, it must be replaced.
2. Remove the spark plug so the engine can be rotated more easily.
3. Rotate the engine to Top Dead Center (TDC) by momentarily pushing the Start button. Looking through the spark plug hole, the piston should be at the top (both valves are closed).
4. Both the rocker arms should be loose at TDC on the compression stroke. If they are not, rotate the engine 360°.
5. Insert a feeler gauge between the rocker arm and the valve stem to measure valve clearance.

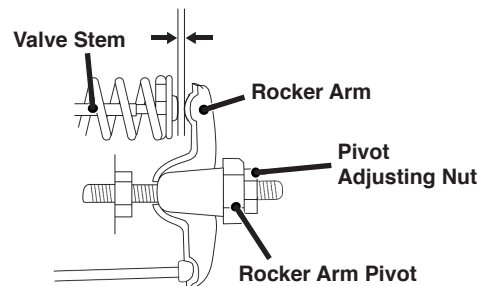

	Intake Valve	Exhaust Valve
Valve Clearance	0.0031 – 0.0047 in (0.08 – 0.12 mm)	0.0051 – 0.0067 in (0.13 – 0.17 mm)
Torque	8-12 N•m	8-12 N•m

6. If an adjustment is necessary, hold the rocker arm pivot and loosen the pivot adjusting nut.
  7. Turn the rocker arm pivot to obtain the specified clearance. Hold the rocker arm pivot and re-tighten the pivot adjusting nut to the specified torque.
- Torque: 106 inch-pound (12 N•m)**
8. Perform this procedure for the other valve.
  9. Install the gasket, rocker arm cover, and spark plug.



# TROUBLESHOOTING

## TROUBLESHOOTING

PROBLEM	POSSIBLE CAUSE	CORRECTION
Engine will not start	Battery switch in the OFF position.	Turn battery switch to the ON position.
	Out of fuel.	Refuel.
	Bad fuel, generator stored without treating or draining gasoline, or refueled with bad gasoline.	Drain the fuel tank. Refuel with fresh gasoline.
	Dirty air filter.	Clean the air filter.
	Low engine oil level stopped generator.	If low oil LED illuminated, turn battery switch to the OFF position. Add engine oil.
	Spark plug wet with fuel (flooded engine).	Wait five minutes. Turn battery switch to the OFF position. Pull recoil handle rapidly several times. If the generator does not start, remove spark plug and dry.
	Spark plug faulty, fouled, or improperly gapped.	Gap or replace the spark plug. Reinstall.
	Fuel filter restricted, fuel system malfunction, fuel pump failure, ignition malfunction, valves stuck, etc.	Contact Westinghouse customer service toll-free at 1 (855) 944-3571.
	Battery drained.	Use the recoil handle to start the generator. Charge the battery.
	Choke partially open or closed due to weak or disconnected battery.	Manually set the choke. See Maintenance section.
Engine starts, then shuts down	Out of fuel.	Refuel.
	Incorrect engine oil level.	Check engine oil level.
	Dirty air filter.	Clean the air filter.
	Contaminated fuel.	Drain the fuel tank. Refuel with fresh gasoline.
	Defective low oil level switch.	Contact Westinghouse customer service toll-free at 1 (855) 944-3571.
Engine lacks power	Air filter restricted.	Clean or replace air filter.
	Bad fuel, generator stored without treating or draining gasoline, or refueled with bad gasoline.	Drain the fuel tank. Refuel with fresh gasoline.
	Fuel filter restricted, fuel system malfunction, fuel pump failure, ignition malfunction, valves stuck, etc.	Contact Westinghouse customer service toll-free at 1 (855) 944-3571.
Engine runs rough or bogs when load applied	Dirty air filter.	Clean the air filter.
	Generator overloaded.	Unplug some devices.
	Faulty power tool or appliance.	Replace or repair tool or appliance. Stop and restart the engine.
	Fuel filter restricted, fuel system malfunction, fuel pump failure, ignition malfunction, valves stuck, etc.	Contact Westinghouse customer service toll-free at 1 (855) 944-3571.
No power at AC receptacles	OUTPUT READY LED is OFF and OVERLOAD LED is ON.	Check AC load. Stop and restart engine. Check the air inlet. Stop and restart the engine.
	AC circuit breaker/s tripped.	Check AC loads and reset circuit breaker/s.
	Faulty power tool or appliance.	Replace or repair tool or appliance. Stop and restart the engine.
	Faulty generator.	Contact Westinghouse customer service toll-free at 1 (855) 944-3571.

# EXPLODED VIEW

## EXPLODED VIEW A

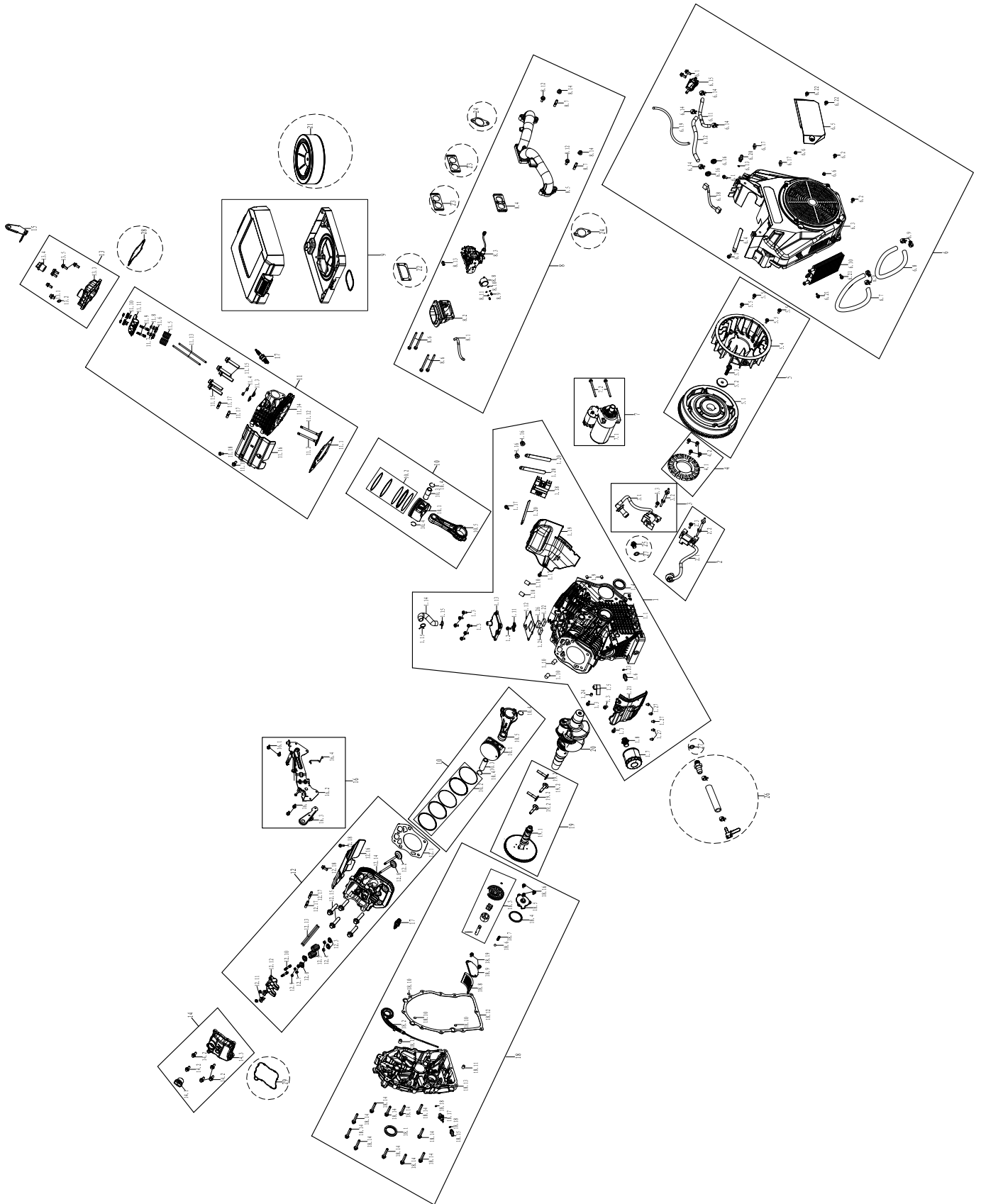



# EXPLODED VIEW

## EXPLODED VIEW A

NO.	PART#	DESCRIPTION
1	50120036	CRANKCASE KIT ASSEMBLY
1.1	380201	CRANKCASE
1.2	91325	BOLT M6*12
1.3	91366	BOLT M6*18
1.4	93534	OIL SEAL
1.5	385104	OIL PROTECTOR
1.6	91833	OIL FILTER CONNECTING SOLENOID
1.7	329908	OIL FILTER
1.8	91834	OIL FILTER SEAT CONNECTION PIPE
1.9	240905	CYLINDER HEAD LOCATING PIN
1.10	380901	CYLINDER HEAD LOCATING PIN
1.11	380602	BREATH PIECE KIT ASSEMBLY
1.12	96202	INTAKE WASHER
1.13	380601	OIL RETURN CHAMBER COVER
1.14	95643	BLAST PIPE
1.15	94462	FUEL HOSE CLIP
1.16	90016	NUT M6
1.17	91374	BOLT M6*22
1.18	388302	CHARGING MODULE
1.19	380503	LOWER GUARD
1.20	599601	METAL CLAMP
1.21	380505	LOWER GUARD
1.22	380603	POLYURETHANE SCREEN
1.23	94241	FLAT WASHER
1.24	97602	IGNITER BUSHING
1.25	380605	POLYURETHANE SCREEN
1.26	380604	POLYURETHANE SCREEN
1.27	210801	Q-SHAPE CABLE CLIP
2	50100026	LEFT IGNITER KIT ASSEMBLY
2.1	97576	LEFT IGNITER
2.2	91055	BOLT M6x118
2.3	91384	BOLT M6*30
3	50100027	RIGHT IGNITER ASSEMBLY
3.1	97575	RIGHT IGNITER
3.2	91055	BOLT M6x118
3.3	91384	BOLT M6*30
4	50680001	CHARGING COIL KIT ASSEMBLY
4.1	97216	CHARGING COIL
4.2	91333	BOLT M6*28
5	50180017	FLYWHEEL KIT ASSEMBLY
5.1	380401	FLYWHEEL ASSEMBLY
5.2	96827	FLYWHEEL GASKET
5.3	91955	BOLT M12x1.25x35
5.4	384601	IMPELLER
5.5	91370	BOLT M6X16
6	50590010	WIND-LEAD COVER KIT ASSEMBLY
6.1	91374	BOLT M6*22
6.2	91384	BOLT M6*30
6.3	384701	WIND SHIELD
6.4	599601	METAL CLAMP
6.5	388402	AIR DUCT PANEL
6.6	90030	NUT M6

NO.	PART#	DESCRIPTION
6.7	95568	OIL INLET PIPE
6.8	95569	OIL OUTLET PIPE
6.9	94421	FUEL HOSE CLIP
6.10	388501	OIL CONDENSER
6.11	95588	NEGATIVE PRESSURE TUBE
6.12	95589L	TUBING
6.13	94257	FLAT WASHER 8x16x1.5
6.14	94412	FUEL HOSE CLIP
6.15	329914	PETROL PUMP
6.16	94475	TUBING PROTECTIVE RUBBER SLEEVE
6.17	90027	NUT M6
6.18	544624	WIRE HARNESS
6.19	95570L	INLET PIPE $\phi 6^* \phi 10^* 1000$
6.20	389101	NEGATIVE PRESSURE NOZZLE
6.21	91366	BOLT M6*18
6.22	91365	BOLT M6*12
7	50260010	STARTER MOTOR KIT ASSEMBLY
7.1	97439	STARTING MOTOR ASSEMBLY
7.2	91453	BOLT M8*85
8	50040081	CARBURETOR KIT ASSEMBLY
8.1	95127	CARBON CANISTER AND FUEL TANK CONNECTING PIPE
8.2	95966	AIR FILTER CONNECTING PIPE
8.3	382804	CARBURETOR ASSEMBLY
8.4	382301	CARBURETOR CONNECTION BLOCK
8.5	95934	INTAKE PIPE
8.6	91377	BOLT M6*95
8.7	91049	DOUBLE END BOLT M6*95
8.8	329929	STEPPER MOTOR
8.9	92037	SCREW M3*6
8.10	94217	FLAT WASHER $\phi 3.2$
8.11	94203	SPRING WASHER
8.12	91350	BOLT M8*45
8.13	329920	LOCK CLIP
8.14	90018	NUT M8
9	382901	AIR CLEANER ASSEMBLY
10	50050022	PISTON & PISTON RING KIT ASSEMBLY
10.1	381201	PISTON
10.2	381601	PISTON RING ASSEMBLY
10.3	385501	PISTON PIN
10.4	261301	PISTON PIN RING
10.5	381501	CONNECTING ROD ASSEMBLY
11	50020049	CYLINDER HEAD KIT ASSEMBLY
11.1	96204	SEAL WASHER
11.2	381701	INTAKE VALVE
11.3	261807	EXHAUST VALVE
11.4	93513	VALVE SEAL
11.5	386001	VALVE SPRING

# EXPLODED VIEW

## EXPLODED VIEW A CONTINUED

NO.	PART#	DESCRIPTION
11.6	261805	AIR INLET SPRING SEAT
11.7	260802	VALVE LOCK CLAMP
11.8	261806	TOP CAP
11.9	91920	BOLT M6x43
11.10	382102	ROCKER ARM FIXED COLUMN
11.11	382101	ROCKER ARM ASSEMBLY
11.12	385901	INTAKE VALVE
11.13	381901	PUSH ROD
11.14	381001	CYLINDER HEAD
11.15	91448	BOLT M12x1.5x65
11.16	380501	WIND-LEAD-COVER
11.17	91007	BOLT M8*38
11.18	91366	BOLT M6*18
12	50020050	CYLINDER HEAD KIT ASSEMBLY
12.1	96203	INTAKE WASHER
12.2	381701	INTAKE VALVE
12.3	261807	EXHAUST VALVE
12.4	93513	VALVE SEAL
12.5	386001	VALVE SPRING
12.6	261805	AIR INLET SPRING SEAT
12.7	260802	VALVE LOCK CLAMP
12.8	385901	INTAKE VALVE
12.9	261806	TOP CAP
12.10	91920	BOLT M6x43
12.11	382102	ROCKER ARM FIXED COLUMN
12.12	382101	ROCKER ARM ASSEMBLY
12.13	381901	PUSH ROD
12.14	381002	CYLINDER HEAD
12.15	91448	BOLT M12x1.5x65
12.16	380502	WIND-LEAD-COVER
12.17	91007	BOLT M8*38
12.18	91366	BOLT M6*18
13	50010031	CYLINDER HEAD COVER ASSEMBLY
13.1	92257	BOLT M10*1.0*10
13.2	94241	FLAT WASHER
13.3	381101	CYLINDER HEAD COVER
13.4	381401	OIL PLUG
13.5	91374	BOLT M6*22
14	50010032	CYLINDER HEAD COVER KIT ASSEMBLY
14.1	381401	OIL PLUG
14.2	91374	BOLT M6*22
14.3	381102	CYLINDER HEAD COVER
15	388601	INSTALLING RINGS

NO.	PART#	DESCRIPTION
16	50060028	SPEED GOVERNOR KIT ASSEMBLY
16.1	91370	BOLT M6X16
16.2	384404	SPEED CONTROLLER
16.3	388602	INSTALLING RINGS
16.4	386201	THROTTLE LEVER
17	97108	SPARK PULG
18	50200039	CRANKCASE COVER KIT ASSEMBLY
18.1	93533	OIL SEAL
18.2	385601	DIPSTICK
18.3	387701	OIL PUMP ASSEMBLY
18.4	94079	OIL PUMP SEAL RING
18.5	387901	OIL PUMP COVER
18.6	329905	STEEL BALL
18.7	389903	PRESSURE RELIEF VALVE SPRING
18.8	388201	OIL FILTER
18.9	388202	OIL FILTER COVER
18.10	94080	OIL PASSAGE SEALING RING
18.11	240905	CYLINDER HEAD LOCATING PIN
18.12	96201	CRANKCASE SEAL WASHER
18.13	380101	CRANKCASE COVER
18.14	91379	BOLT M8*50
18.15	91833	OIL FILTER CONNECTING SOLENOID
18.16	91370	BOLT M6X16
18.17	385102	OIL PRESSURE SENSOR
18.18	94241	FLAT WASHER
18.19	91365	BOLT M6*12
19	50150011	ALTERNATOR KIT ASSEMBLY
19.1	382001	CAMSHAFT
19.2	266101	VALVE LIFTER
20	380301	CRANKSHAFT
21	2017	AIR CLEANER ELEMENT
22	96207	SEAL WASHER
23	96208	SEAL WASHER
24	96209	SEAL WASHER
25	99123	OIL DRAIN BOLT
26	95740	OIL DRAIN SOLENOID
27	94242	FLAT WASHER
28	96205	CYLINDER HEAD SEAL RING
29	96206	CYLINDER HEAD SEAL RING

# EXPLODED VIEW

## EXPLODED VIEW B

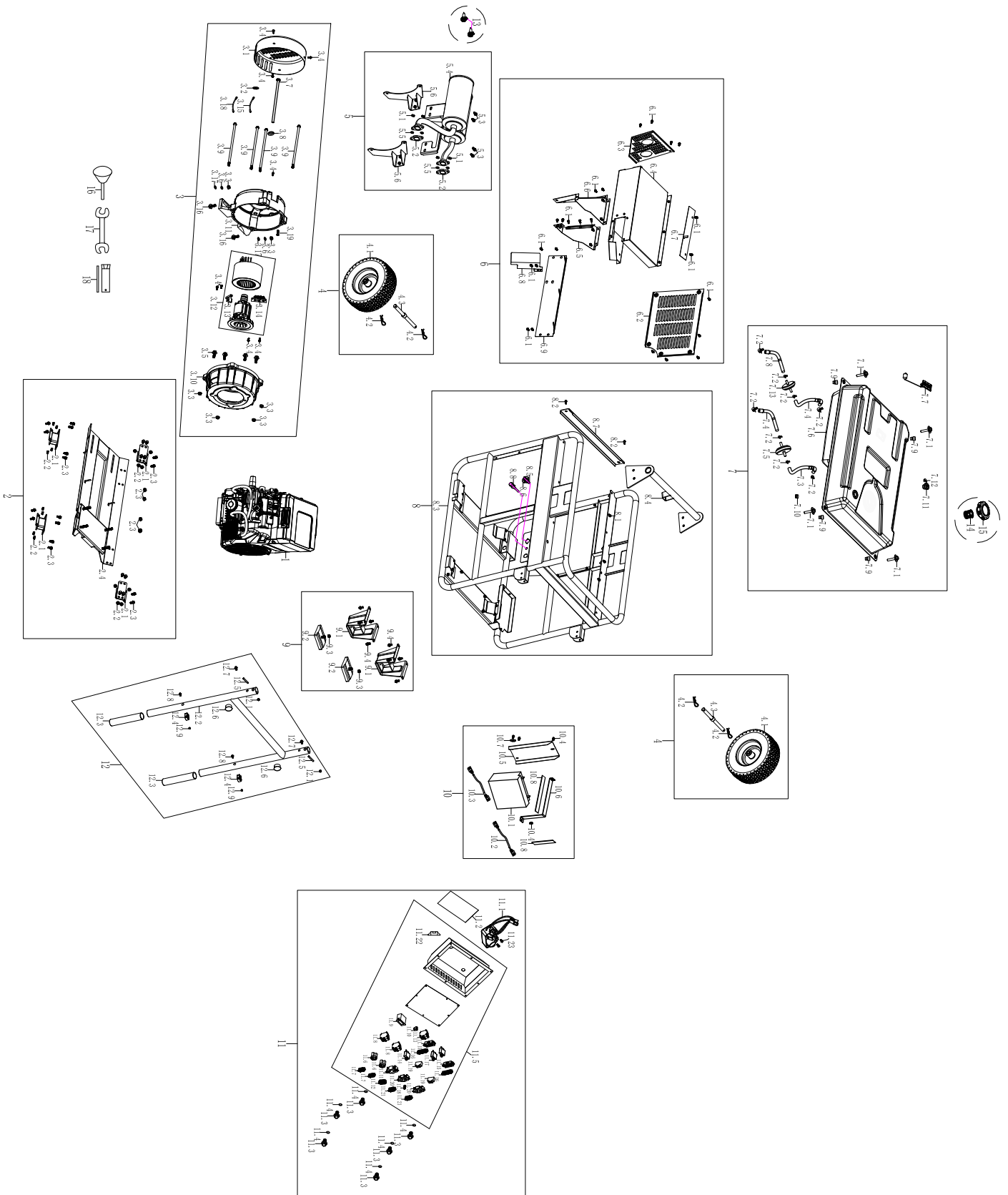

# EXPLODED VIEW

## EXPLODED VIEW B

NO.	PART#	DESCRIPTION
1	1148999120042	ENGINE
2	60190020	ISOLATOR KIT ASSEMBLY
2.1	501010	ISOLATOR
2.2	90019	NUT M8
2.3	91344	BOLT M8*16
2.4	501196-116	BOAT BOARD
3	60140049	ALTERNATOR KIT ASSEMBLY
3.1	501012-221	ALTERNATOR COVER
3.2	94083	TOOTH WASHER $\phi$ 8
3.3	90094	NUT M10*1.25
3.4	91327	BOLT M6*12
3.5	91347	BOLT M8*30
3.6	94201	SPRING WASHER $\phi$ 10
3.7	91736	ROTOR FIXING BOLT
3.8	96830	ROTOR BOLT GASKET
3.9	91713	ROTOR FIXING BOLT M10*1.25*265
3.10	501165	MOTOR END COVER
3.11	501166	MOTOR BRACKET
3.12	750025	ROTOR STATOR ASSEMBLY
3.13	501183	CARBON BRUSH ASSEMBLY
3.14	6670	TERMINAL ASSEMBLY
3.15	544617	SHORTING STUB
3.16	91455	BOLT M10*1.25*45
3.17	94214	FLAT WASHER
3.18	544616	SHORTING STUB
3.19	92216	SCREW M6*20
4	60060033	FOOT BRACKET KIT ASSEMBLY
4.1	523670	WHEEL
4.2	548302	RETAINING CLIP
4.3	501180	AXLE BEARING
5	60030034	MUFFLER KIT ASSEMBLY
5.1	90011	NUT M8
5.2	96213	EXHAUST SEAL WASHER
5.3	91344	BOLT M8*16
5.4	705009	MUFFLER
5.5	94206	SPRING WASHER $\phi$ 8
5.6	520315-116	MUFFLER MOUNTING BRACKET
6	60600001	MUFFLER COVER KIT ASSEMBLY
6.1	91327	BOLT M6*12
6.2	515906-116	MUFFLER COVER
6.3	515907-116	BACK COVER OF MUFFLER
6.4	501200-116	AIR DUCT WELDING PART
6.5	501202-116	AIR DUCT CONNECTING PLATE
6.6	501201-116	COVER PLATE

NO.	PART#	DESCRIPTION
6.7	501177-116	TIRE HEAT SHIELD
6.8	501179-116	WIND-LEAD-COVER
6.9	501178-116	AIR FILTER HEAT SHIELD
7	60010042	FUEL TANK KIT ASSEMBLY
7.1	91460	BOLT M6*25
7.2	94412	FUEL HOSE CLIP $\phi$ 12
7.3	95710L	FUEL HOSE CLIP
7.4	95716L	FUEL HOSE CLIP
7.5	516602	FILTER
7.6	700909-116	FUEL TANK
7.7	6706	FUEL GAUGE
7.8	95589L	FUEL HOSE
7.9	516201	FUEL TANK SHOCK ABSORBER PAD
7.10	94418	TUBING PROTECTIVE RUBBER SLEEVE
7.11	546608	CHECK VALVE ASSEMBLY
7.12	94403	FUEL HOSE CLIP
7.13	516401	FILTER
8	60070029	FRAME KIT ASSEMBLY
8.1	91327	BOLT M6*12
8.2	91344	BOLT M8*16
8.3	770042-116	RACK
8.4	533610-116	LIFTING SCAFFOLD
8.5	518401	FUEL SWITCH
8.6	518402	OIL SWITCH SEAT
8.7	530331	MOVABLE BEAM
8.8	599966	DAMPER ZIP ASSEMBLY
9	60150032	FOOT BRACKET KIT ASSEMBLY
9.1	525909-010	FOOT BRACKET
9.2	531905	FOOT BRACKET SHOCK ABSORBER
9.3	90026	NUT M8
9.4	91344	BOLT M8*16
10	50200012	BATTERY KIT ASSEMBLY
10.1	511075	BATTERY
10.2	512005	BATTERY POSITIVE WIRE
10.3	512057	BATTERY NEGATIVE WIRE
10.4	91327	BOLT M6*12
10.5	501162-116	BATTERY HEAT SHIELD
10.6	501172-116	BATTERY LAYERING
10.7	94003	TOOTH WASHER $\phi$ 6
10.8	599702	GLUE STRIP

# EXPLODED VIEW

## EXPLODED VIEW B CONTINUED

NO.	PART#	DESCRIPTION
11	60040044	CONTROL PANEL KIT ASSEMBLY
11.1	534909	AVR
11.2	501191	PANEL INSULATION COTTON
11.3	91327	BOLT M6*12
11.4	96120	PAPER WASHER
11.5	715525	PANEL ASSEMBLY
11.6	6254	SOKET
11.7	6414	WATERPROOF CAP
11.8	6513-50	BREAKER
11.9	6041	DIGITAL DISPLAY TABLE
11.10	6685	SWITCH
11.11	6383	L5-30R RECEPTACLE
11.12	6413	WATERPROOF CAP
11.13	6513-83	BREAKER
11.14	6441-30	30A-THERMAL PROTECTOR
11.15	6275	GFCI SOKET
11.16	6412	WATERPROOF CAP
11.17	6441-20	20A-THERMAL PROTECTOR
11.18	6386	GROUND BOLT ASSEMBLY
11.19	6436-30	BREAKER
11.20	6385	SOKET
11.21	6413	WATERPROOF CAP
11.22	549406	CONTROLLER
11.23	91397	BOLT M5*12
12	60180035	HANDLE KIT ASSEMBLY
12.1	90026	NUT M8
12.2	526642-116	HANDLE
12.3	528501	HANDLE BUMPER
12.4	528606	HANDLE PLASTIC CARD
12.5	503402	PLUG
12.6	527401	HANDLE CUSHION
12.7	91363	BOLT M8*50
12.8	91339	BOLT M6*50
12.9	90016	NUT M6
13	6859	SPARK ARRESTER
14	518801	FILTER SCREEN
15	519406	FUEL TANK COVER
16	99509	FUNNEL
17	99025	WRENCH
18	99013	SPARK PLUG WRENCH

## SCHEMATICS

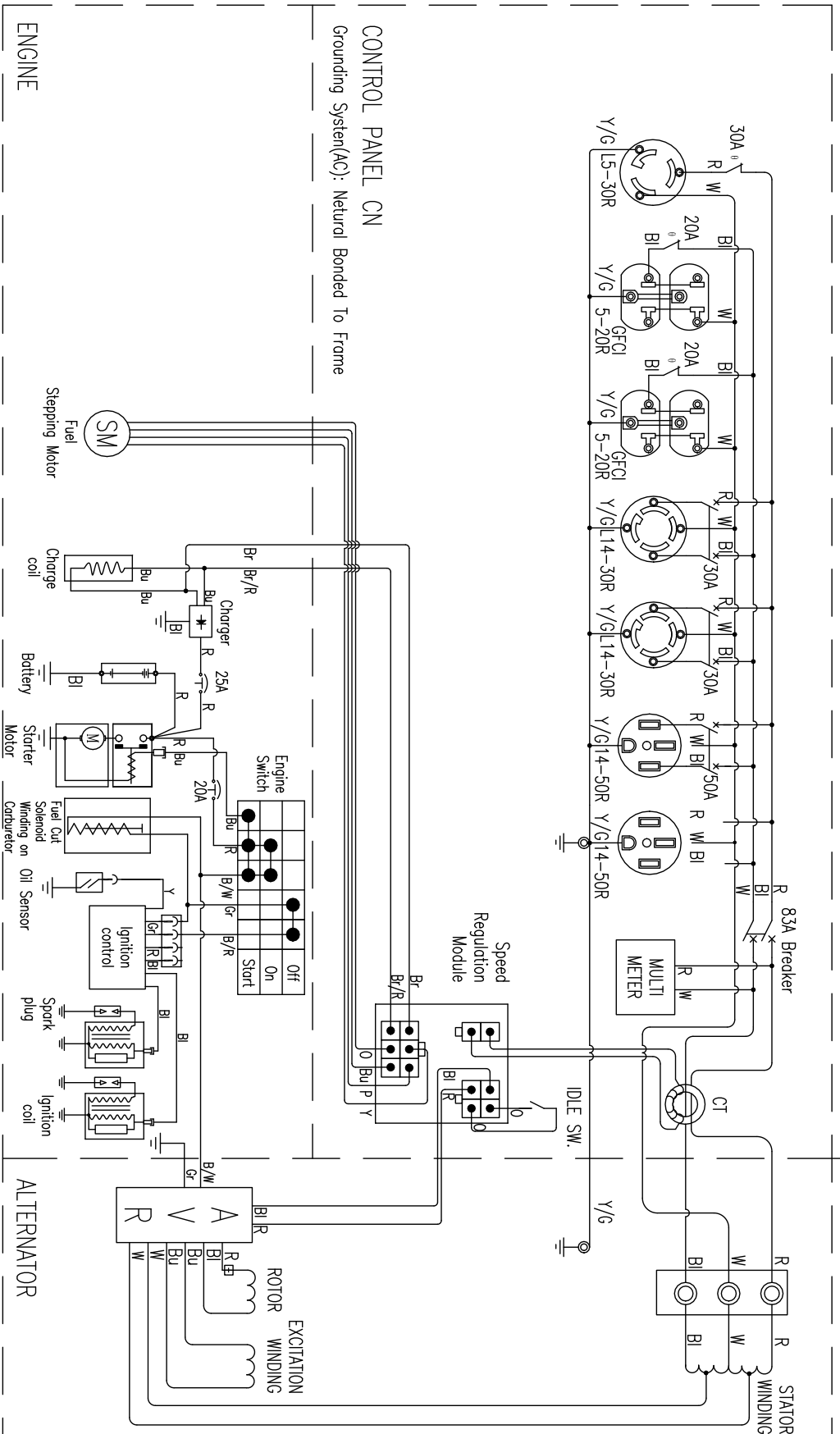

P	Pink	B/W	Blue/White	Br/R	Brown/Red
Bl	Black	Br	Brown	G/Y	Green/Yellow
O	Orange	B/R	Black/Red	B/W	Black/White
Bu	Blue	LB	Light Blue	G	Green
Gr	Grey	Bl	Black	Y	Yellow
R	Red	W	White		

ESPAÑOL

# WGen20000

## Portable Generator

20,000 Vatios en Funcionamiento | 28,000 Vatios de arranque

### MANUAL DE USUARIO

#### NO DEVUELVA ESTE PRODUCTO A LA TIENDA

Si tiene preguntas o necesita ayuda, llame al servicio al cliente al 855-944-3571.

#### INTRODUCCIÓN

DESCARGOS DE RESPONSABILIDAD .....	33
TODOS LOS DERECHOS RESERVADOS .....	33
GUARDA ESTAS INSTRUCCIONES.....	33

#### ESPECIFICACIONES

ESPECIFICACIONES .....	34
------------------------	----

#### LA SEGURIDAD

DEFINICIONES DE SEGURIDAD .....	35
SÍMBOLOS DE SEGURIDAD Y SIGNIFICADO .....	35
LAS INSTRUCCIONES DE SEGURIDAD .....	36
PRECAUCIONES GENERALES DE SEGURIDAD .....	36
GASOLINA Y VAPOR DE GASOLINA (GAS) .....	37
ETIQUETAS Y CALCOMANÍAS DE SEGURIDAD .....	38

#### CARACTERÍSTICAS

COMPONENTES DEL GENERADOR .....	39
CONTROL PANEL COMPONENTS.....	40
CENTRO DE DATOS .....	41
RECORDATORIOS DE MANTENIMIENTO.....	41

#### MONTAJE

CONTENIDO DE LA CAJA .....	42
INSTALE LAS RUEDAS Y EL SOPORTE DE ELEVACIÓN ..	42
LLENADO DE ACEITE INICIAL .....	43
INSTALACIÓN DE LA BATERÍA .....	43
COMBUSTIBLE .....	44

#### OPERACIÓN

UBICACIÓN DEL GENERADOR .....	45
TOMA DE TIERRA .....	45
OPERACIÓN A GRAN ALTITUD.....	46
PERÍODO DE RODAJE .....	46

INACTIVO BAJO .....	46
ANTES DE ARRANCAR EL GENERADOR.....	46
ARRANCANDO EL MOTOR .....	46
PARADA DEL MOTOR.....	47
FRECUENCIA DE USO .....	47
DISYUNTORES DE CA.....	47
GESTIÓN DE ENERGÍA.....	48
CABLES DE EXTENSIÓN .....	48
TAMAÑO DEL CABLE DE EXTENSIÓN.....	49
TRANSPORTE.....	49
GANCHO DE ELEVACIÓN .....	49

#### MANTENIMIENTO

PROGRAMA DE MANTENIMIENTO .....	50
PIEZAS DE REPUESTO PARA MANTENIMIENTO .....	50
MANTENIMIENTO DEL FILTRO DE AIRE.....	50
COMPROBACIÓN DEL NIVEL DE ACEITE DEL MOTOR ...	50
CAMBIO DE ACEITE DEL MOTOR .....	51
MANTENIMIENTO DE BUJÍAS.....	52
SERVICIO DE APAGACHISPAS.....	52
FILTRO DE COMBUSTIBLE .....	52
MANTENIMIENTO DE LA BATERÍA.....	53
CAMBIO DE BATERÍA .....	53
ALMACENAMIENTO.....	54
ALMACENAMIENTO A CORTO PLAZO.....	54
HOLGURA DE LA VÁLVULA.....	55

#### SOLUCIÓN DE PROBLEMAS

SOLUCIÓN DE PROBLEMAS .....	56
-----------------------------	----



# INTRODUCCIÓN

**⚠ ADVERTENCIA:** La operación, el servicio y el mantenimiento de este equipo pueden exponerlo a sustancias químicas que incluyen gases de escape del motor, monóxido de carbono, ftalatos y plomo, que el estado de California reconoce como causantes de cáncer y defectos de nacimiento u otros daños reproductivos. Para minimizar la exposición, evite respirar los gases de escape y use guantes o lávese las manos con frecuencia cuando realice el mantenimiento de este equipo. Para obtener más información, visite [www.P65warnings.ca.gov](http://www.P65warnings.ca.gov).

## DESCARGOS DE RESPONSABILIDAD

Toda la información, ilustraciones y especificaciones de este manual estaban vigentes en el momento de su publicación. Las ilustraciones utilizadas en este manual están destinadas a ser vistas de referencia representativas únicamente. Nos reservamos el derecho de realizar cualquier cambio de especificación o diseño sin previo aviso.

## TODOS LOS DERECHOS RESERVADOS

Todos los derechos reservados. No se permite la reproducción de ninguna forma sin el permiso por escrito de Westinghouse Outdoor Power Equipment, LLC.

<b>⚠ ADVERTENCIA</b>	
	Lea este manual antes de usar o realizar el mantenimiento de este producto. El incumplimiento de las instrucciones y precauciones de seguridad de este manual puede provocar lesiones graves o la muerte.

## GUARDA ESTAS INSTRUCCIONES

### REGISTRACIÓN DEL PRODUCTO

Para una cobertura de garantía sin problemas, es importante registrar su generador Westinghouse.

Puede registrarse por:

- Completar y enviar por correo la tarjeta de registro del producto incluida en la caja.
- Registrando su producto en línea en: <https://westinghouseoutdoorpower.com/pages/warranty-registration>
- Escaneando el siguiente código QR con la cámara de su teléfono inteligente. Se le dirigirá al enlace de registro móvil.



- Envío de la siguiente información del producto a:

Westinghouse Outdoor Power  
Warranty registration  
777 Manor Park Drive  
Columbus, OH 43228

### Para su archivo

Fecha de compra: \_\_\_\_\_  
Número de modelo: \_\_\_\_\_  
Número de serie: \_\_\_\_\_  
Lugar de compra: \_\_\_\_\_

**IMPORTANTE:** Conserve su recibo de compra para una cobertura de garantía sin problemas.

# ESPECIFICACIONES

## ESPECIFICACIONES

<b>Vatios en funcionamiento:</b>	20,000
<b>Vatios de arranque:</b>	28,000
<b>Voltaje nominal:</b>	120/240V
<b>Frecuencia nominal:</b>	60 Hz @ 3600 RPM
<b>Fase:</b>	Fase única
<b>Distorsión armónica total:</b>	≤ 5%
<b>Desplazamiento del motor:</b>	999 cc
<b>Tipo de inicio:</b>	Arranque Eléctrico
<b>Capacidad de combustible:</b>	17 Gallon (64 L)
<b>Tipo de combustible:</b>	87–93 octano*
<b>Capacidad de aceite:</b>	2.4 US Quart(2.3 L)
<b>Tipo de aceite:</b>	SAE 10W-30
<b>Bujía:</b>	97108 (F7RTC)
<b>Espacio de la bujía:</b>	0.024 – 0.032 in. (0.60 – 0.80 mm)
<b>Toma de válvula Despeje:</b>	0.0031 – 0.0047 in. (0.08 – 0.12 mm)
<b>Válvula de escape Despeje:</b>	0.0051 – 0.0067 in. (0.13 – 0.17 mm)
<b>Sistema de puesta a tierra de CA:</b>	Unido Al Marco
<b>Regulador de voltaje:</b>	AVR
<b>Tipo de alternador:</b>	Cepillado
<b>Temperatura ambiente máxima:</b>	104°F (40°C)
<b>Certificaciones:</b>	<ul style="list-style-type: none"> <li>• EPA</li> <li>• CARB</li> </ul>
<b>Certificaciones:</b>	<ul style="list-style-type: none"> <li>• EPA</li> <li>• CARB</li> <li>• CSA</li> </ul>
<b>* Contenido de etanol del 10% o menos. NO use E15 o E85.</b>	

## AVISO

Este producto está diseñado y clasificado para un funcionamiento continuo a temperaturas ambiente de hasta 104 ° F (40 ° C). Si es necesario, este producto se puede utilizar a temperaturas que oscilan entre 5 ° F (15 ° C) y 122 ° F (50 ° C) durante períodos cortos. Si el producto se expone a temperaturas fuera de este rango durante el almacenamiento, debe volver a colocarse dentro de este rango antes de su funcionamiento. Este producto siempre debe utilizarse al aire libre en un área bien ventilada y lejos de puertas, ventanas y otros conductos de ventilación.

El vataje y la corriente máximos están sujetos y limitados por factores como el contenido de BTU de combustible, la temperatura ambiente, la altitud, las condiciones del motor, etc. La potencia máxima disminuye aproximadamente un 3.5% por cada 1,000 pies sobre el nivel del mar, y también disminuirá aproximadamente un 1% por cada 10 ° F (6 ° C) por encima de 60 ° F (16 ° C) de temperatura ambiente.

## DEFINICIONES DE SEGURIDAD

Las palabras PELIGRO, ADVERTENCIA, PRECAUCIÓN y AVISO se utilizan en este manual para resaltar información importante. Asegúrese de que todos los que operan, realizan mantenimiento o se encuentran cerca del generador conozcan el significado de esta información de seguridad.



Aparece este símbolo de alerta de seguridad con la mayoría de las declaraciones de seguridad. Eso significa atención, mantente alerta, tu la seguridad está involucrada! Por favor lea y Cumplir con el mensaje que sigue el símbolo de alertas de seguridad.

### PELIGRO

Indica una situación peligrosa que, si no se evita, provocará la muerte o lesiones graves.

### ADVERTENCIA

Indica una situación peligrosa que, si no se evita, podría provocar la muerte o lesiones graves.

### PRECAUCIÓN

Indica una situación peligrosa que, si no se evita, podría provocar lesiones leves o moderadas.

### AVISO

Indica una situación que puede causar daños al generador, propiedad personal y / o el medio ambiente, o hacer que el equipo funcione incorrectamente.

**Nota:** Indica un procedimiento, práctica o condición que se debe seguir para que el generador funcione de la manera prevista.

## SÍMBOLOS DE SEGURIDAD Y SIGNIFICADO

Siga toda la información de seguridad contenida en este manual y en el generador.

Símbolo	Descripción
	Símbolo de alerta de seguridad
	Riesgo de electrocución
	Peligro de asfixia
	Peligro de quemaduras. No toque superficies calientes.
	Peligro de descarga eléctrica
	Peligro de incendio
	Mantenga una distancia segura
	Peligro de levantamiento
	Leer las instrucciones del fabricante
	No operar en condiciones de humedad

### PELIGRO

Riesgo de incendio y electrocución. No lo conecte al sistema eléctrico de un edificio a menos que el generador y el interruptor de transferencia se hayan instalado correctamente y la salida eléctrica haya sido verificada por un electricista calificado. La conexión debe aislar la energía del generador de la energía de la red pública y debe cumplir con todas las leyes y códigos eléctricos aplicables.

### PELIGRO

Riesgo de electrocución. Nunca use el generador en un lugar mojado o húmedo. Nunca esponga el generador a la lluvia, nieve, rocío de agua o agua estancada mientras esté en uso. Proteja el generador de todas las condiciones climáticas peligrosas. La humedad o el hielo pueden provocar un cortocircuito u otro mal funcionamiento en el circuito eléctrico.

# LA SEGURIDAD

## LAS INSTRUCCIONES DE SEGURIDAD

### USO CORRECTO

Ejemplo de ubicación para reducir el riesgo de intoxicación por monóxido de carbono. Úselo ÚNICAMENTE en exteriores y en dirección del viento, lejos de ventanas, puertas y conductos de ventilación. Dirija el escape lejos de los espacios ocupados

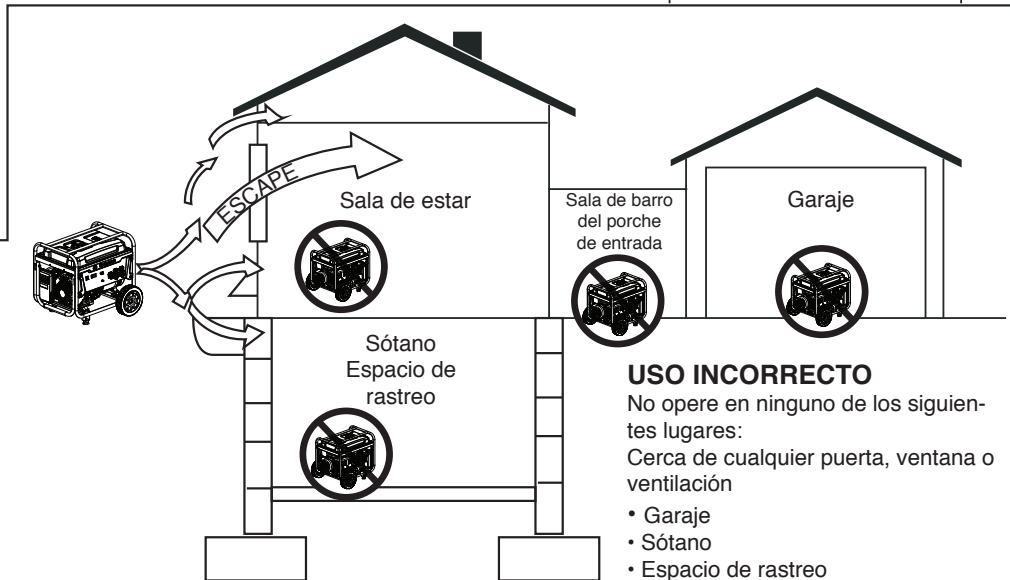
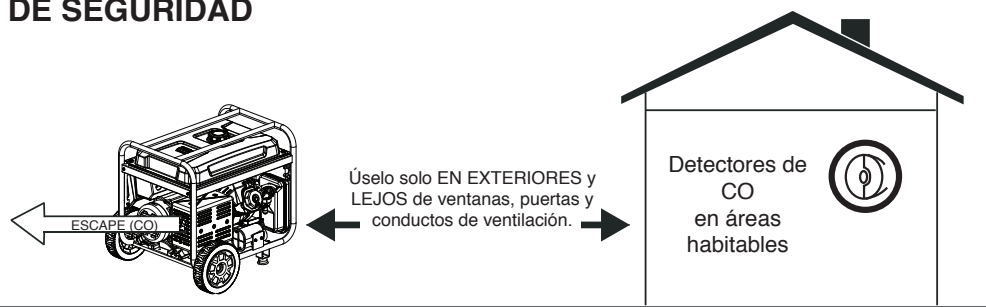

### USO INCORRECTO

No opere en ninguno de los siguientes lugares:  
Cerca de cualquier puerta, ventana o ventilación

- Garaje
- Sótano
- Espacio de rastreo
- Sala de estar
- Ático
- Camino de entrada
- Porche
- Mudroom

## AVISO

Instale detectores de monóxido de carbono a batería o detectores de monóxido de carbono enchufables con respaldo de batería en las áreas habitables.

## ⚠ PELIGRO

Usar un generador en interiores PUEDE MATARLO EN MINUTOS. El escape del generador contiene monóxido de carbono. Este es un veneno que no se puede ver ni oler.



NUNCA lo use dentro de una casa o garaje, AUNQUE las puertas y ventanas estén abiertas.



Úselo solo EN EXTERIORES y lejos de ventanas, puertas y conductos de ventilación.

## PRECAUCIONES GENERALES DE SEGURIDAD

- Nunca use el generador para alimentar equipos de apoyo médico.
- No opere el generador cuando esté cansado o bajo la influencia de drogas, alcohol o medicamentos.
- No use el generador con cables eléctricos gastados, deshinchados, desnudos o dañados.
- Todas las herramientas y artefactos eléctricos operados con este generador deben estar debidamente conectados a tierra mediante el uso de un tercer cable o tener doble aislamiento.
- Cuando este generador se utiliza para suministrar un sistema de cableado de un edificio, un electricista calificado debe instalar el generador y conectarlo a un interruptor de transferencia como un sistema derivado por separado de acuerdo con NFPA 70, Código Eléctrico Nacional.
- Si comienza a sentirse enfermo, mareado o débil mientras usa el generador, muévase al aire fresco INMEDIATAMENTE. Consulte a un médico, ya que puede sufrir una intoxicación por monóxido de carbono.

# LA SEGURIDAD

- Úselo solo EN EXTERIORES y lejos de ventanas, puertas y conductos de ventilación según lo recomendado por los Centros para el Control y la Prevención de Enfermedades del Departamento de Salud y Servicios Humanos de EE. UU. Su casa específica y / o las condiciones del viento pueden requerir una distancia adicional.
- Durante la operación y almacenamiento, mantenga al menos 5 pies de espacio libre en todos los lados del generador, incluido el techo. Deje que el generador se enfríe un mínimo de 30 minutos antes de almacenarlo. El calor creado por el silenciador y los gases de escape puede ser lo suficientemente caliente como para causar quemaduras graves y / o encender objetos combustibles.
- No toque el silenciador ni el motor. Están muy CALIENTES y causarán quemaduras graves. No coloque partes del cuerpo ni ningún material inflamable o combustible en el camino directo del escape.
- Siempre retire cualquier herramienta u otro equipo de servicio utilizado durante el mantenimiento lejos del generador antes de operar.
- Evite el contacto de la piel con aceite de motor o gasolina. Use ropa y equipo de protección. Lave toda la piel expuesta con agua y jabón.

## SEGURIDAD DEL COMBUSTIBLE

- Almacene el combustible en un recipiente aprobado para gasolina.
  - No fume al llenar el generador con gasolina.
  - No permita que el tanque de gasolina del generador se desborde al llenarlo.
  - Apague el motor y déjelo enfriar durante cinco minutos antes de agregar gasolina o aceite al generador.
  - Nunca quite la tapa de combustible cuando el generador esté funcionando. Apague el motor y deje que la unidad se enfríe por lo menos cinco minutos. Retire la tapa de combustible lentamente para liberar la presión, evitar que el combustible se escape por la tapa y evitar que el calor del silenciador encienda los vapores de combustible. Apriete bien la tapa de combustible después de repostar.
  - Limpie el combustible derramado de la unidad.
  - Nunca intente quemar el combustible derramado.
  - Nunca llene demasiado el tanque de combustible. Deje espacio para que el combustible se expanda. El llenado excesivo del tanque de combustible puede provocar un desbordamiento repentino de gasolina y provocar que la gasolina derramada entre en contacto con superficies CALIENTES.
  - El combustible derramado puede arder. Si se derrama combustible sobre el generador, limpie cualquier derrame inmediatamente. Deseche el trapo correctamente. Deje que el área de combustible derramado se seque antes de operar el generador.
  - Use protección para los ojos mientras reposta.
- Nunca use gasolina como agente de limpieza.
  - Almacene cualquier recipiente que contenga gasolina en un área bien ventilada, lejos de cualquier combustible o fuente de ignición.

## GASOLINA Y VAPOR DE GASOLINA (GAS)

### PELIGRO

Riesgo de incendio y explosión. La gasolina es altamente explosiva e inflamable y puede causar quemaduras graves o la muerte.

- En caso de un incendio de gas, no intente apagar la llama si la válvula de combustible está en la posición de gas. La introducción de un extintor en un generador con una válvula de combustible abierta podría crear un peligro de explosión. El gas tiene un olor distintivo, esto ayudará a detectar posibles fugas rápidamente.
- Los vapores de gas pueden provocar un incendio si se encienden.
- La gasolina irrita la piel y debe limpiarse inmediatamente si entra en contacto con la piel.

## ETIQUETAS Y CALCOMANÍAS DE SEGURIDAD

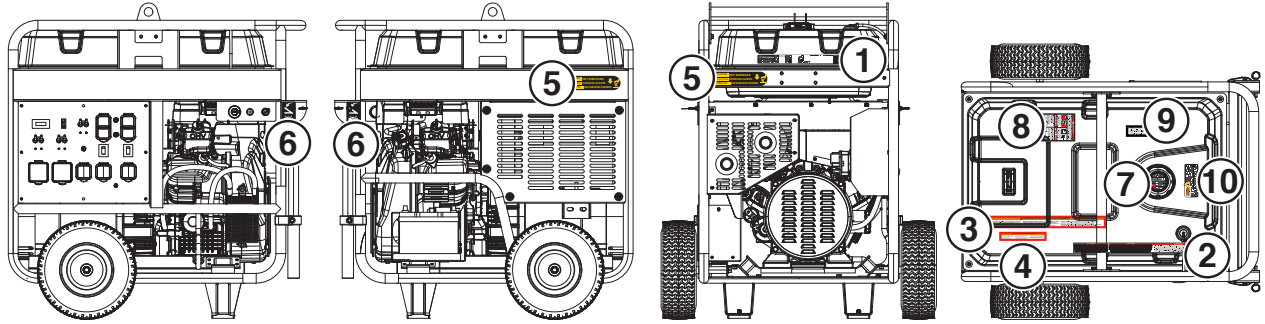

**1**

Westinghouse Outdoor Power Equipment, LLC  
Columbus Ohio 43228 USA

Westinghouse Outdoor Power Equipment, LLC  
Columbus Ohio 43228 Etats-Unis

Model Modèle	Power (Rated) Puissance (Nom.)	Insul Class Classe D'isol.
Part No. Número de pieza	Power (Peak) Puissance (Pointe)	Max Amb Temp Temp. Amb. Max
AC Voltage Tension CA	Frequency Frecuencia	Duty Service
AC Current Intensité CA	RPM TR/MIN	Designed in Columbus, Ohio USA Con u á columbus, Ohio, tats-Unis

Serial No./No. De Série

**Serial Number**  
**Número de serie**  
**Numéro de série**

Made in China/Fabriqu en Chine

Register your product:

**2** **▲ DANGER**

**▲ DANGER**

**▲ DANGER**

**▲ DANGER**

Read the owner's manual and follow all safety procedures prior to operating the generator. Failure to follow these instructions may lead to serious injury, property damage or death. Never add fuel to generator when the engine is hot or running. Never allow fuel to come in contact with running engine or hot generator parts. Always allow engine to cool down before adding fuel. Never touch hot surfaces. Generators pose risk of electric shock especially if operated in damp or wet conditions. Keep generator and stored fuel away from fire, sparks and cigarettes. Never connect to a building's electrical system unless a transfer switch has been installed by a certified electrician.

**▲ DANGER**

Lire le manuel de l'utilisateur et suivre toutes les procédures de sécurité avant de mettre le générateur en marche. Le fait de ne pas suivre ces instructions pourrait entraîner des blessures graves ou la mort, ou endommager les biens personnels. Ne jamais faire le plein d'essence pendant que le générateur est en marche ou si le moteur est chaud. Éviter que l'essence ne entre en contact avec le moteur en marche ou avec des parties chaudes du générateur. Toujours laisser refroidir le moteur avant d'ajouter de l'essence. Ne jamais toucher aux surfaces chaudes. Le générateur présente un risque d'électrocution, particulièrement dans des conditions humides ou mouillées. Garder le générateur et les réservoirs d'essence éloignés des flammes nues, des étincelles et des cigarettes. Ne jamais brancher le générateur au circuit électrique principal d'un bâtiment, sauf si un commutateur de transfert a été mis en place par un électricien qualifié.

**▲ WARNING/ADVERTENCIA /AVERTISSEMENT**

**3** **▲ TOXIC FUMES HAZARD.** Running engines gives off carbon monoxide, an odorless poisonous gas that can cause nausea, fainting, or death. Do not start engine indoors or in an enclosed area, even if the windows and doors are open.

**▲ PELIGRO DE HUMOS TÓXICOS.** Los motores en funcionamiento emiten monóxido de carbono, un gas venenoso inodoro que puede causar náuseas, desmayos o la muerte. No arranque el motor en interiores o en un área cerrada, incluso si las ventanas y puertas están abiertas.

**▲ DANGER TOXIQUE.** Faire fonctionner un moteur dégage de l'oxyde de carbone, un gaz inodore toxique qui peut provoquer la nausée, évanouissement ou la mort. Ne démarrez pas le moteur à l'intérieur ou dans une espace clos, même si les fenêtres et les portes sont ouvertes.

**▲ WARNING/ADVERTENCIA /AVERTISSEMENT**

**4**

FOR ELECTRICAL EQUIPMENT ONLY  
FOR USE IN A WEATHER PROTECTED  
WELL VENTILATED AREA  
NEUTRAL BONDED TO FRAME

SOLO PARA EQUIPOS ELÉCTRICOS  
PARA USO EN UN ÁREA BIEN  
VENTILADA PROTEGIDA POR EL CLIMA  
NEUTRO VINCULADO AL MARCO

POUR MATÉRIEL ÉLECTRIQUE SEULEMENT  
POUR UTILISATION DANS UN ENDROIT BIEN  
VENTILÉ ET PROTÉGÉE CONTRE LES  
INTEMPÉRIES NEUTRE RELIÉ AU CHÂSSIS

**▲ CAUTION HOT SURFACES**

**▲ PRECAUCIÓN SUPERFICIES CALIENTES**

**▲ ATTENTION AUX SURFACES CHAUDES**



**DO NOT OVERFILL.**

**17 Gal**  
**64L**

**USE FUEL STABILIZER FOR STORAGE**

UTILISEZ UN STABILISATEUR DE CARBURANT POUR LE STOCKAGE

EL USO DEL ESTABILIZADOR DE COMBUSTIBLE PARA EL ALMACENAMIENTO

87

87

87

87 MINIMUM OCTANE  
87 OCTANO MINIMUM  
87 OCTANO MINIMO

**9**

**▲ WARNING**  
Cancer and reproductive harm -  
[www.P65Warnings.ca.gov/product](http://www.P65Warnings.ca.gov/product)

**▲ AVERTISSEMENT**  
Cancer et problèmes de  
reproduction - [www.P65Warnings.ca.gov/product](http://www.P65Warnings.ca.gov/product)

**▲ ADVERTENCIA**  
Cáncer y daños al sistema  
reproductor - [www.P65Warnings.ca.gov/product](http://www.P65Warnings.ca.gov/product)

**10** **▲ WARNING**

**▲ ADVERTENCIA**

**▲ AVERTISSEMENT**

NEVER FUEL UNIT WITH ENGINE RUNNING.  
ALWAYS FUEL UNIT IN WELL VENTILATED AREA.  
ALWAYS CLEAN FUEL SPILLS.  
ALWAYS ALLOW UNIT TO COOL BEFORE FUELING.

NUNCA COMBUSTE LA UNIDAD CON EL MOTOR EN MARCHA. SIEMPRE UNIDAD DE COMBUSTIBLE EN ZONA BIEN VENTILADA. SIEMPRE LIMPIE LOS DERRAMES DE COMBUSTIBLE. SIEMPRE PERMITA QUE LA UNIDAD ESTÉ EN FRIO ANTES DE COMBUSTIBLE.

NE FAITES JAMAIS LE PLEIN LORSQUE LE MOTEUR EST EN MARCHÉ. FAITES TOUJOURS LE PLEIN DE L'UNITÉ DANS UN ENDROIT BIEN VENTILÉ. NETTOYEZ TOUJOURS LE CARBURANT RÉPANDU. LAISSEZ TOUJOURS REFRROIDIR L'APPAREIL AVANT DE FAIRE LE PLEIN.

**▲ DANGER**

**USING A GENERATOR INDOORS CAN KILL YOU IN MINUTES. GENERATOR EXHAUST CONTAINS CARBON MONOXIDE. THIS IS A POISON YOU CANNOT SEE OR SMELL.**

**NEVER USE INSIDE A HOME OR GARAGE, EVEN IF DOORS AND WINDOWS ARE OPEN.**

**ONLY USE OUTSIDE AND FAR AWAY FROM WINDOWS, DOORS, AND VENTS.**

**▲ DANGER**

Utiliser un générateur à l'intérieur PEUT VOUS TUER EN QUELQUES MINUTES. Les gaz d'échappement du générateur contiennent du monoxyde de carbone. C'est un gaz toxique invisible et inodore.

- NE JAMAIS utiliser à l'intérieur d'une maison ou d'un garage, MEME SI les portes et les fenêtres sont ouvertes.
- Utiliser UNIQUEMENT à l'EXTERIEUR et loin des fenêtres, portes et ventilations.

**▲ PELIGRO**

Si usa un generador en interiores MORIRÁ EN POCOS MINUTOS. El escape del generador contiene monóxido de carbono. Es un veneno que no tiene olor ni se puede ver.

- NUNCA lo use dentro de una casa o garaje, AUN SI las puertas y ventanas están abiertas.
- Sólo úselo EN EXTERIORES y lejos de ventanas, puertas y ductos de ventilación.



# CARACTERISTICAS

## COMPONENTES DEL GENERADOR

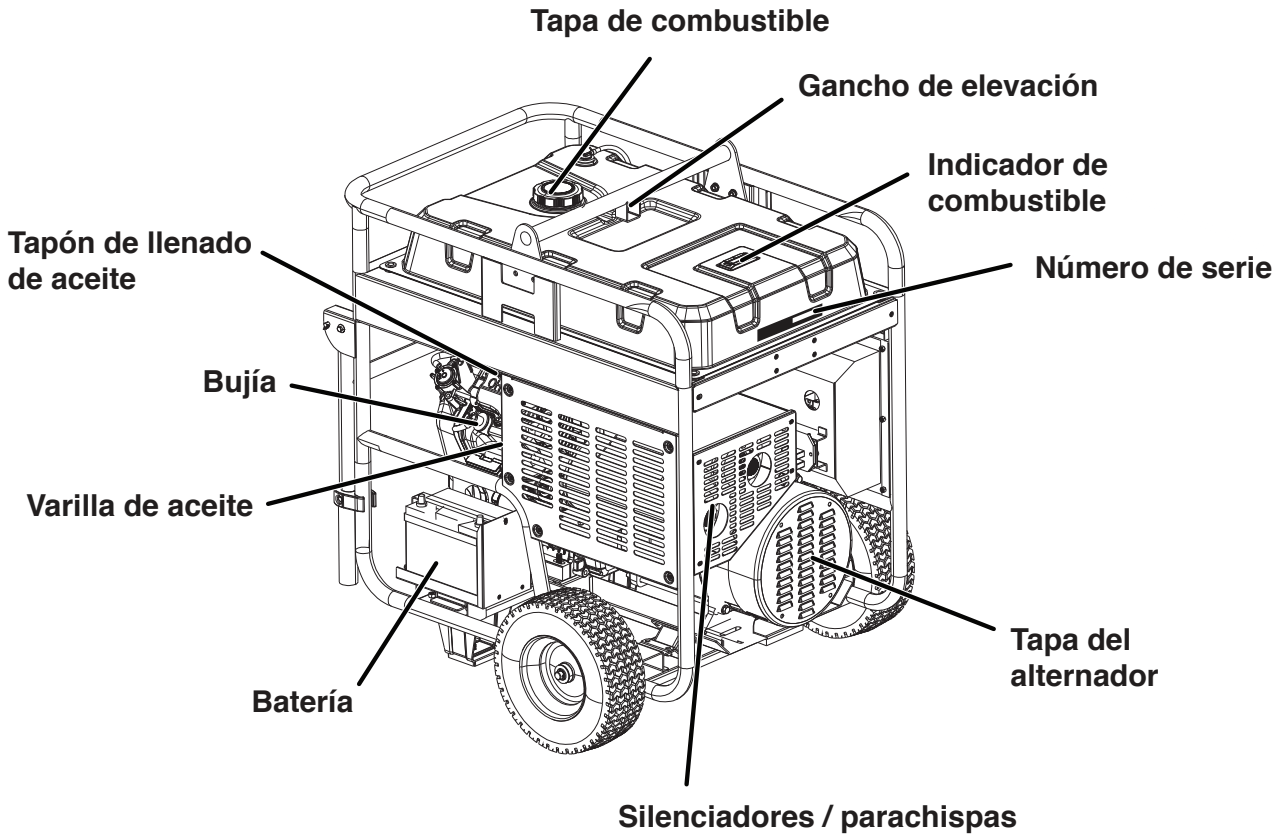

Oil dipstick

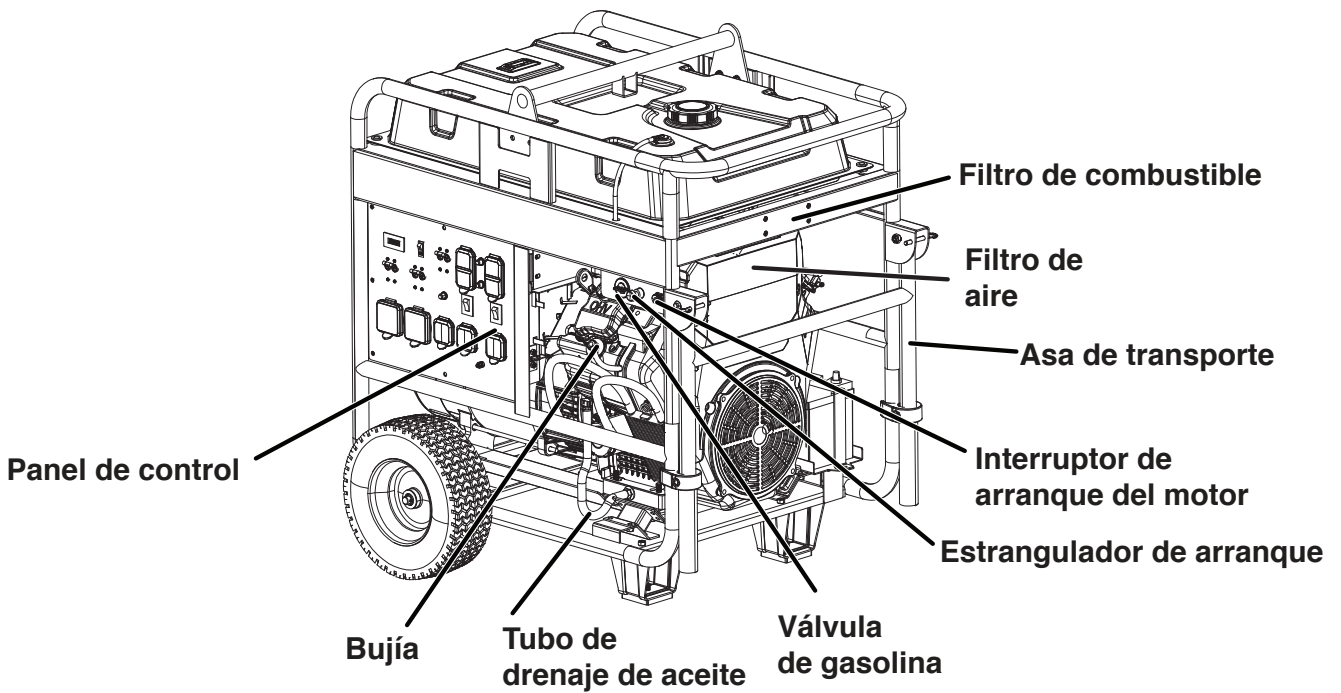

# CARACTERISTICAS

## CONTROL PANEL COMPONENTS

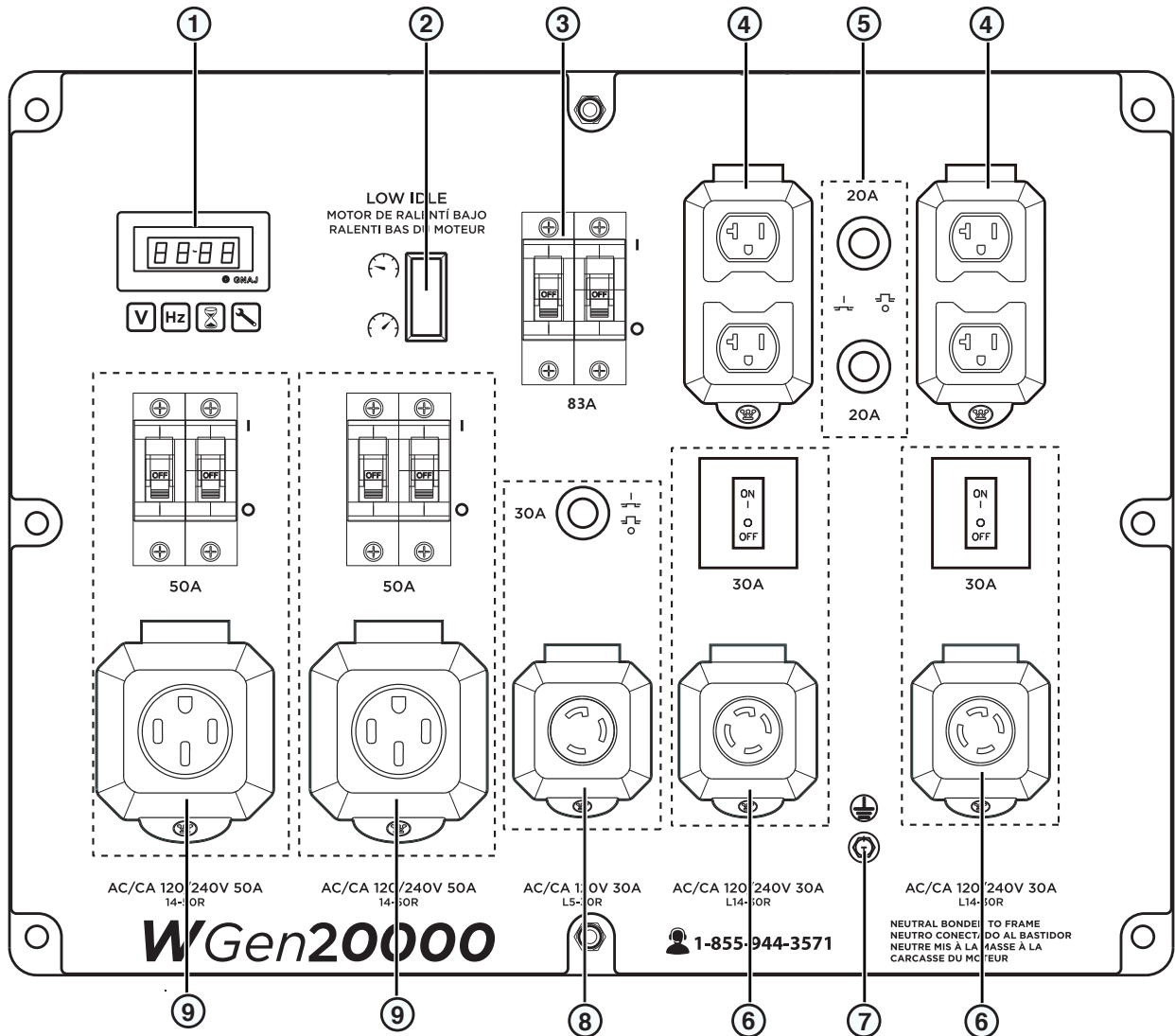

# CARACTERÍSTICAS

## CENTRO DE DATOS

Utilice el botón Modo en el centro de datos para cambiar entre pantallas.

**Visualización de datos**

METER V-F-T

Modo de botón

**Voltaje:**  
Muestra las salidas de voltaje actual

**Frecuencia (Hz):**  
Muestra la frecuencia de salida de potencia en hercios

**Horas de vida:**  
Muestra las horas de funcionamiento de la vida útil

**Tiempo de ejecución / mantenimiento:**  
Muestra el tiempo de ejecución actual. Se restablece a cero cuando se apaga. Se muestra un recordatorio de mantenimiento cuando es necesario.

**Códigos de mantenimiento:**  
P25: Cambia el aceite del motor  
P50: Filtro de aire limpio  
P100: Cambia el aceite del motor, Filtro de aire limpio, reemplazar filtro de combustible

## RECORDATORIOS DE MANTENIMIENTO

Los códigos de recordatorio de mantenimiento se mostrarán en la pantalla de datos según las horas de vida útil de la unidad. Los códigos de mantenimiento se mostrarán hasta que se apague la unidad. Consulte la sección Mantenimiento para conocer los procedimientos específicos.

Código de mantenimiento	Mantenimiento requerido
P25	Cambia el aceite del motor
P50	Change engine oil, clean air filter
P100	Cambie el aceite del motor, limpie el filtro de aire, reemplace el filtro de combustible

- Centro de datos:** muestra el voltaje, la frecuencia, el contador de horas total y el temporizador de funcionamiento / mantenimiento.
- Ralentí bajo:** El ralentí bajo minimiza el consumo de combustible, el ruido y el desgaste del motor al reducir las RPM del motor durante el uso intermitente. Consulte la sección RALENTÍ BAJO para conocer las consideraciones de uso importantes.
- Disyuntor principal:** El disyuntor principal de 83 amperios controla la salida total de todos los tomacorrientes para proteger al generador de sobrecargas o cortocircuitos.
- Receptáculos NEMA 5-20R GFCI de 120 voltios CA, 20 amperios:** Cada receptáculo es capaz de transportar un máximo de 20 amperios en un solo receptáculo o una combinación de ambos receptáculos.
- Disyuntores de CA de 20 amperios:** Los disyuntores limitan la corriente que se puede suministrar a través de cada receptáculo NEMA 5-20R a 20 amperios.
- Receptáculos NEMA L14-30R de 120/240 voltios CA, 30 amperios:** Los receptáculos pueden suministrar 120 V o 240 V hasta 30 amperios.
- Terminal de tierra:** El terminal de tierra se utiliza para conectar a tierra externamente el generador.
- Receptáculo NEMA L5-30R de 120 voltios CA, 30 amperios:** El receptáculo puede suministrar un máximo de 30 amperios.
- Receptáculo NEMA 14-50R de 120/240 voltios CA, 50 amperios:** el receptáculo puede suministrar 120 V o 240 V hasta 50 amperios.

## CONTENIDO DE LA CAJA

### ⚠ PRECAUCIÓN

Weight hazard. **ALWAYS** have assistance when lifting the generator.

1. Abra la caja con cuidado.
2. Retire y guarde el contenido de la caja.
3. Retire y deseche la bandeja de embalaje.
4. Despliegue la parte superior de la bolsa de plástico que encierra el generador.
5. Corte con cuidado las esquinas verticales de la caja para acceder al generador.
6. Recicle o deseche los materiales de embalaje correctamente.

## CONTENIDO DE LA CAJA

- Manual de usuario
- Guía de inicio rápido
- Botella de aceite SAE 10W-30
- Cargador de batería
- Llave de tubo para bujías
- Embudo de aceite
- Llave de montaje
- Componentes de rueda y gancho de elevación

Artículo	Cantidad
• Gancho de elevación	1
• Perno de brida, M8	4
• Rueda	2
• Pasador del eje	2
• Lavadora	4
• Pasador de chaveta	4

Si falta alguna pieza, comuníquese con nuestro equipo de servicio en [service@wpowereq.com](mailto:service@wpowereq.com) o llame al 1-855-944-3571.

## INSTALE LAS RUEDAS Y EL SOPORTE DE ELEVACIÓN

### NOTA

El ensamblaje del generador requerirá levantar la unidad por un lado. Instale las ruedas antes de agregar combustible o aceite.

Peligro de levantamiento. Utilice dos personas para instalar las ruedas. Consulte GANCHO DE ELEVACIÓN en la sección FUNCIONAMIENTO.

1. Coloque el generador sobre una superficie plana..
2. Alinee el soporte del gancho de elevación con los soportes de montaje en la parte superior del tanque de combustible. Asegure con cuatro pernos de brida M8.

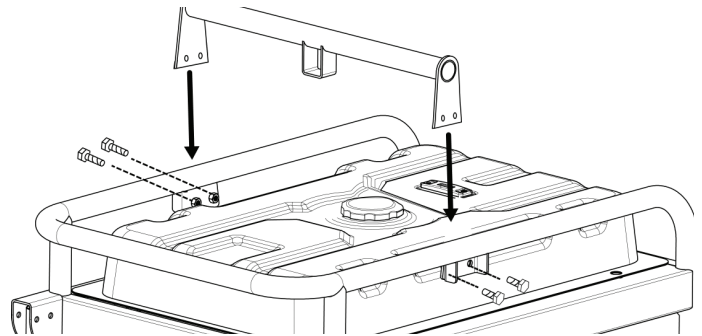

3. Utilice el gancho de elevación para levantar la unidad lo suficiente para instalar las ruedas como se muestra.

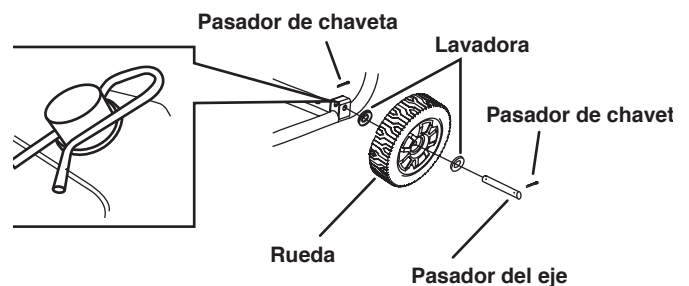

**Nota:** Las ruedas solo están diseñadas para el transporte manual. Las ruedas no son adecuadas para remolcar el generador dentro o fuera de la carretera.

# MONTAJE

## LLENADO DE ACEITE INICIAL

### AVISO

ESTE GENERADOR SE HA ENVIADO SIN ACEITE. No intente arrancar o arrancar el motor antes de que haya recibido el servicio adecuado con el aceite recomendado. No agregar aceite de motor antes de arrancar resultará en daños graves al motor.

### AVISO

El uso de aceite de 2 tiempos / ciclo u otros tipos de aceite no aprobados puede causar daños graves al motor que no están cubiertos por la garantía.

Compruebe el nivel de aceite del motor antes de cada uso o cada 8 horas de funcionamiento.

1. Coloque el generador en una superficie nivelada y deje que el motor se enfríe durante varios minutos.
2. Retire la varilla de nivel de aceite y límpiela.
3. Inserte y luego retire la varilla medidora de aceite.

**Nivel de aceite aceptable:** en el lado plano de la varilla de nivel, el aceite es visible hasta la primera muesca.

**Bajo nivel de aceite:** el aceite está por debajo de la primera muesca de la varilla medidora.

Tipo de aceite de motor recomendado	
	10W-30
5W-30	10W-40
5W-30 Synthetic	
°F	-20 0 20 40 60 80 100 120
°C	-28.9 -17.8 -6.7 4.4 15.6 26.7 37.8 48.9
Temperatura ambiente	

1. En una superficie nivelada, retire la tapa de llenado de aceite.

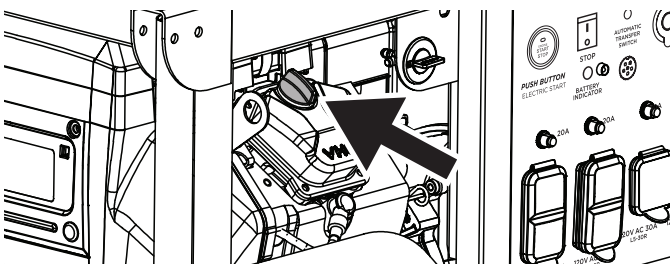

2. Usando el embudo y el aceite suministrados, agregue el aceite en el motor.
3. Vuelva a colocar la tapa de llenado de aceite y apriétela firmemente.

## INSTALACIÓN DE LA BATERÍA

### ⚠ PRECAUCIÓN

Los bornes y bornes de la batería contienen plomo y compuestos de plomo. Lávese las manos después de manipularlo.

### ⚠ ADVERTENCIA

La batería emite gas hidrógeno explosivo durante el funcionamiento normal. Una chispa o una llama pueden hacer que la batería explote con suficiente fuerza como para causarle la muerte o lesiones graves. Use ropa protectora y una pantalla facial, o haga que un técnico calificado realice el mantenimiento de la batería.

### ⚠ ADVERTENCIA

Peligro de quemaduras. La batería contiene ácido sulfúrico (electrolito) que es altamente corrosivo y venenoso. Use ropa protectora y protección para los ojos cuando trabaje cerca de la batería. Mantenga a los niños alejados de la batería.

### ⚠ ADVERTENCIA

Nunca fume ni trabaje cerca de chispas u otras fuentes de ignición. Nunca toque ambos terminales de la batería al mismo tiempo con la mano o con herramientas no aisladas. Si el ácido de la batería entra en contacto con la piel o la ropa, enjuague inmediatamente con agua y neutralice con bicarbonato de sodio.

La batería enviada con el generador está completamente cargada. Una batería puede perder algo de carga cuando no se usa durante períodos prolongados. Consulte la sección MANTENIMIENTO DE LA BATERÍA para conocer el procedimiento de carga de la batería..

**Nota:** Una vez encendido, el generador cargará la batería después de 30 a 60 minutos de uso..

### NOTA

Conecte siempre los cables en la siguiente secuencia para evitar posibles descargas.

1. Conecte el cable positivo (+) de la batería (funda roja) al borne positivo (+) de la batería. Apriete el perno de forma segura. Asegure el maletero sobre el poste de la batería.

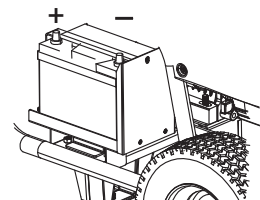

2. Conecte el cable negativo (-) (funda negra) al borne negativo (-) de la batería. Apriete el perno de forma segura. Asegure el maletero sobre el poste de la batería.

## COMBUSTIBLE

### ⚠ ADVERTENCIA

Riesgo de incendio y explosión. Nunca use un recipiente de gasolina, tanque de gasolina o cualquier otro elemento de combustible que esté roto, cortado, rasgado o dañado.

### ⚠ PELIGRO

Riesgo de incendio y explosión. No llene demasiado el tanque de combustible. Llene solo hasta el anillo de llenado rojo ubicado en el filtro de malla de combustible en el tanque. El sobrellenado puede hacer que el combustible se derrame sobre el motor y cause un riesgo de incendio o explosión.

### ⚠ PELIGRO

Riesgo de incendio y explosión. Nunca reposte el generador con el motor en marcha. Siempre apague el motor y deje que el generador se enfríe durante dos minutos antes de repostar.

### AVISO



No utilice combustible E15 o E85 en este producto. La garantía no cubre los daños al motor o al equipo causados por combustible viejo o el uso de combustibles no aprobados (como mezclas de etanol E15 o E85). Utilice únicamente gasolina sin plomo que contenga hasta un 10% de etanol.

## REQUISITOS DE COMBUSTIBLE

- Gasolina sin plomo, fresca y magra, de 87 a 93 octanos.
- Se acepta hasta un 10% de etanol (gasohol) (cuando esté disponible; se recomienda combustible sin etanol).
- NO use E85 o E15.
- NO use una mezcla de gasóleo.
- NO modifique el motor para que funcione con combustibles alternativos.
- NO cargue combustible en interiores.
- NO cree una chispa o llama mientras reposta.

## USANDO ESTABILIZADOR DE COMBUSTIBLE

Agregar un estabilizador de combustible (no incluido) extiende la vida útil del combustible y ayuda a prevenir la formación de depósitos que pueden obstruir el sistema de

combustible. Siga las instrucciones de uso del fabricante.

Siempre mezcle la cantidad correcta de estabilizador de combustible con gasolina en un recipiente de gasolina aprobado antes de cargar combustible al generador. Haga funcionar el generador durante cinco minutos para permitir que el estabilizador trate todo el sistema de combustible.

## LLENADO DEL TANQUE DE COMBUSTIBLE

1. Apague el generador y deje que se enfríe durante un mínimo de dos minutos antes de cargar combustible.
2. Coloque el generador en un terreno nivelado en un área bien ventilada.
3. Limpie el área alrededor de la tapa de combustible y retire la tapa lentamente.

### AVISO

Llene el tanque únicamente con un recipiente de gasolina aprobado. Asegúrese de que el recipiente de gasolina esté limpio por dentro y en buenas condiciones para evitar la contaminación del sistema de combustible.

Agregue lentamente el combustible recomendado. No llene demasiado. Llene solo hasta el anillo de llenado máximo rojo en el filtro de malla de combustible visible en el cuello de llenado.

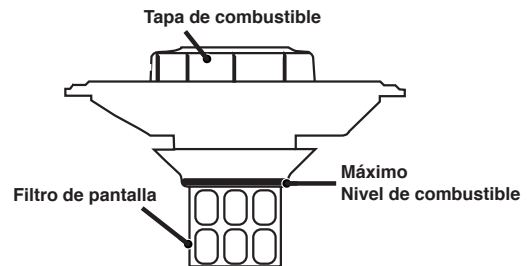

4. Instale la tapa de combustible de forma segura.

### AVISO

El combustible puede dañar la pintura y el plástico. Tenga cuidado al llenar el tanque de combustible. Los daños causados por el combustible derramado no están cubiertos por la garantía.

### AVISO

Limpie los residuos del filtro de malla de combustible antes y después de cada repostaje. Quite el filtro de malla de combustible comprimiéndolo ligeramente mientras lo saca del tanque de combustible.



# OPERACIÓN

## UBICACIÓN DEL GENERADOR

Lea y comprenda toda la información de seguridad antes de encender el generador.

### ⚠ PELIGRO

Usar un generador en interiores PUEDE MATARLO EN MINUTOS. El escape del generador contiene monóxido de carbono. Este es un veneno que no se puede ver ni oler.



NUNCA lo use dentro de una casa o garaje, AUNQUE las puertas y ventanas estén abiertas.



Úselo solo EN EXTERIORES y lejos de ventanas, puertas y conductos de ventilación.

NUNCA opere el generador dentro de un edificio, incluidos garajes, sótanos, espacios de acceso, cobertizos, cerramientos o compartimentos, incluido el compartimento del generador de un vehículo recreativo.

### ⚠ PELIGRO

Riesgo de electrocución. Nunca use el generador en un lugar mojado o húmedo. Nunca exponga el generador a la lluvia, nieve, rocío de agua o agua estancada mientras esté en uso. Proteja el generador de todas las condiciones climáticas peligrosas. La humedad o el hielo pueden provocar un cortocircuito u otro mal funcionamiento en el circuito eléctrico. El uso de un generador o aparato eléctrico en condiciones de humedad, como lluvia o nieve, o cerca de una piscina o sistema de rociadores, o cuando sus manos están mojadas, puede resultar en electrocución.

### ⚠ ADVERTENCIA

Peligro de incendio. Utilice el generador únicamente sobre una superficie sólida y nivelada. Operar el generador en una superficie con material suelto, como arena o recortes de césped, puede hacer que el generador ingiera desechos que podrían bloquear las rejillas de ventilación o el sistema de admisión de aire. Deje que el generador se enfríe durante 30 minutos antes de transportarlo o almacenarlo.

El generador debe estar en una superficie plana y nivelada en todo momento (incluso cuando no esté en funcionamiento). El generador debe tener al menos 5 pies (1,5 m) de espacio libre de todo material combustible.

No opere el generador en la parte trasera de un SUV, caravana, remolque, caja de camión (regular, plana o de otro tipo), debajo de escaleras, cerca de paredes o edificios, o en cualquier otro lugar que no permita el

enfriamiento adecuado del generador y / o silenciador. NO contenga generadores durante el funcionamiento.

### ⚠ PELIGRO

Peligro de asfixia. Coloque el generador en un área bien ventilada. NO coloque el generador cerca de conductos de ventilación o entradas donde los gases de escape puedan entrar en espacios ocupados o confinados. Considere cuidadosamente las corrientes de aire y viento cuando coloque el generador.

## TOMA DE TIERRA

### ⚠ ADVERTENCIA

Peligro de choque. No conectar a tierra correctamente el generador puede provocar una descarga eléctrica.

El neutro del generador está flotando. El terminal de tierra del generador está conectado a la estructura del generador, las partes metálicas que no llevan corriente del generador y los terminales de tierra de cada receptáculo. El generador (devanado del estator) está aislado del bastidor y del pin de tierra del receptáculo de CA. Es posible que los dispositivos eléctricos que requieren una conexión de clavija de toma a tierra no funcionen correctamente.

Si este generador se utilizará únicamente con un cable y equipo de enchufe conectados a los receptáculos montados en el generador, el Código Eléctrico Nacional no requiere que la unidad esté conectada a tierra. Sin embargo, otros métodos de uso del generador pueden requerir conexión a tierra para reducir el riesgo de descarga eléctrica o electrocución.

## AVISO

Utilice únicamente cables de extensión, herramientas y electrodomésticos de 3 clavijas con conexión a tierra, o herramientas y electrodomésticos con doble aislamiento.

Antes de usar la terminal de tierra, consulte a un electricista calificado, inspector eléctrico o agencia local que tenga jurisdicción sobre los códigos u ordenanzas locales que se aplican al uso previsto del generador

## DESCONEXIÓN DEL NEUTRO ADHERIDO

El neutro adherido solo debe eliminarse en circunstancias específicas. Consulte a un electricista calificado para determinar si las circunstancias requieren la desconexión del neutro conectado.

1. Retire la tapa del alternador.
2. Retire el cable de puente pegado blanco del perno de tierra y la conexión del terminal sin marcar. Vuelva a instalar los pernos y apriételes firmemente.

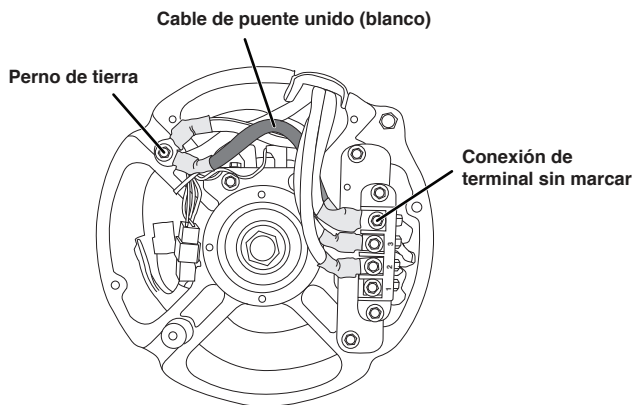

3. Mantenga el cable de puente unido en un lugar seguro para que el generador pueda volver a la configuración original.

**Nota:** Aplique una nueva etiqueta de “NEUTRO SIN PEGAR” sobre la etiqueta “NEUTRO PEGADO AL MARCO” en la parte frontal del panel de control.

## OPERACIÓN A GRAN ALTITUD

La potencia del motor se reduce cuanto más alto se opera sobre el nivel del mar. La producción se reducirá aproximadamente un 3,5% por cada 1000 pies de aumento de altitud desde el nivel del mar.

Se requiere un ajuste de altitud elevada para el funcionamiento a altitudes superiores a los 5.000 pies (1524 m). El funcionamiento sin este ajuste provocará una disminución del rendimiento, un mayor consumo de combustible y un aumento de las emisiones.

### NOTA

**NO opere** el generador en altitudes inferiores a 2.000 pies (762 m) con el kit de gran altitud instalado. Pueden ocurrir daños en el motor.

Kit de carburador para gran altitud	Parte# 518962-02
-------------------------------------	------------------

## PERÍODO DE RODAJE

Para un rodaje adecuado, NO exceda el 50% de los vatios de funcionamiento nominales (10,000 vatios) durante las primeras cinco horas de funcionamiento.

Vary the load occasionally to allow stator windings to heat and cool and help seat the piston rings.

## INACTIVO BAJO

### NOTA

Siempre encienda el generador con el ralentí bajo APAGADO. Deje que la velocidad del motor se estabilice antes de encender el ralentí bajo.

### NOTA

La salida de frecuencia del generador depende de la velocidad del motor. NO use el ralentí bajo cuando alimente dispositivos electrónicos sensibles o grandes cargas de sobretensión, como un acondicionador de aire, una bomba eléctrica, un refrigerador o cuando esté conectado a un interruptor de transferencia doméstico.

El ralentí bajo minimiza el consumo de combustible, el ruido y el desgaste del motor al reducir las RPM del motor a ralentí (2400 RPM) cuando se apagan las cargas eléctricas y vuelve automáticamente a la velocidad nominal cuando se vuelven a encender las cargas.

Turn Low Idle ON when powering intermittent, non-electronic loads, such as power tools at a construction site.

## ANTES DE ARRANCAR EL GENERADOR

- Verificalo:
- El generador se coloca en un lugar seguro y apropiado.
- El generador está sobre una superficie seca, plana y nivelada.
- El motor está lleno de aceite.
- Todas las cargas están desconectadas.

### ⚠ PELIGRO

Riesgo de incendio y explosión. NO mueva ni incline el generador durante el funcionamiento.

## ARRANCANDO EL MOTOR

1. Verifique que haya combustible en el tanque de gasolina.
2. Gire la válvula de combustible a la posición ON.

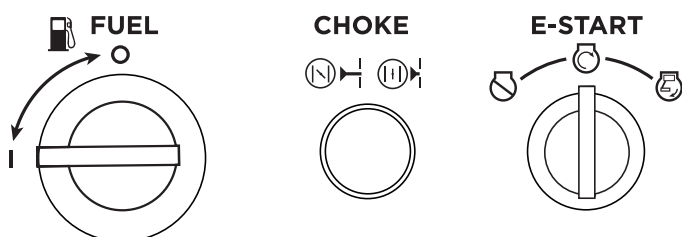

# OPERACIÓN

3. Para un motor frío, tire completamente de la perilla de ESTRANGULADOR hasta la posición de estrangulador completo. Para volver a arrancar un motor caliente, empuje la perilla de CHOKE a la posición de medio estrangulador o a la posición RUN.
4. Gire el interruptor de arranque del motor a la posición de ARRANQUE y manténgalo allí hasta que arranque el motor.

**Nota:** Si el motor no arranca después de 5 segundos, suelte la llave y espere 10 segundos antes de intentar arrancar de nuevo. Hacer girar el motor de arranque eléctrico durante más de 15 segundos de forma continua puede recalentar y dañar el motor de arranque. Si el motor no arranca, espere 1 minuto para volver a arrancar. Si la velocidad de arranque cae después de varios intentos fallidos de arranque, es posible que la batería no esté cargada adecuadamente. Consulte la sección MANTENIMIENTO DE LA BATERÍA.

5. Suelte la llave cuando arranque el motor.
6. Cuando el motor arranque, deje que se caliente y luego empuje la perilla de CHOKE completamente hacia adentro hasta la posición RUN.

## PARADA DEL MOTOR

1. Apague y desenchufe todas las cargas eléctricas conectadas.

**IMPORTANTE:** Nunca encienda ni detenga el generador con dispositivos eléctricos conectados.

2. Apague y desenchufe todas las cargas eléctricas conectadas.
3. Gire el interruptor de arranque del motor a la posición APAGADO.

**Nota:** Alternativamente, si el generador se usa con poca frecuencia, gire la válvula de combustible a la posición de APAGADO para limitar el combustible residual que queda en el sistema. El motor se detendrá cuando se agote el combustible en el carburador y la línea de combustible.

## FRECUENCIA DE USO

Si el generador se utilizará de forma poco frecuente o intermitente (más de un mes antes del próximo uso), consulte las secciones de mantenimiento y almacenamiento de la batería de este manual para obtener información sobre la carga de la batería y el deterioro del combustible.

## DISYUNTORES DE CA

Los disyuntores se apagarán automáticamente si hay un cortocircuito o una sobrecarga significativa del generador en cada receptáculo.

Si un disyuntor de CA se APAGA automáticamente, verifique que el aparato esté funcionando correctamente y que no exceda la capacidad de carga nominal del circuito antes de reiniciar el disyuntor de CA en ON.

El disyuntor principal controla la salida total de todas las salidas para proteger al generador de sobrecargas o cortocircuitos.

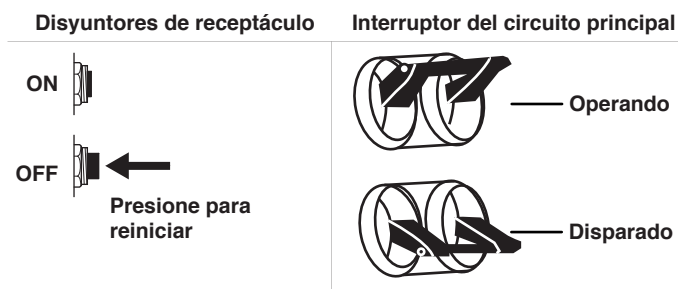

## CAPACIDAD DEL GENERADOR

### NOTA

NO sobrecargue la capacidad del generador. Exceder la capacidad de vataje / amperaje del generador puede dañar el generador y / o los dispositivos eléctricos conectados a él.

Asegúrese de que el generador pueda suministrar suficientes vatios continuos (en funcionamiento) y de sobretensión (arranque) para los elementos que alimentará al mismo tiempo.

Se deben considerar los requisitos de potencia total (voltios x amperios = vatios) de todos los aparatos conectados. Los fabricantes de electrodomésticos y herramientas eléctricas suelen incluir información de clasificación cerca del modelo o número de serie.

Para determinar los requisitos de energía:

1. Seleccione los elementos que alimentará al mismo tiempo.
2. Sume los vatios continuos (en funcionamiento) de estos artículos. Esta es la cantidad de energía que debe producir el generador para mantener los elementos en funcionamiento. Consulte la tabla de referencia de potencia en la página siguiente.

3. Calcule cuántos vatios de sobretensión (arranque) necesitará. La sobretensión de vatios es la breve ráfaga de energía necesaria para poner en marcha herramientas o aparatos con motor eléctrico, como una sierra circular o un refrigerador. Debido a que no todos los motores arrancan al mismo tiempo, los vatios de sobretensión totales se pueden estimar agregando solo los elementos con los vatios de sobretensión adicionales más altos al total de vatios nominales del paso 2.

4.

#### Ejemplo:

Herramienta o aparato	Ejecución de Watts *	Watts de arranque*
TV (tipo de tubo)	300	0
Refrigerador RV	180	600
Radio	200	0
Ligera (75 vatios)	300	0
Cafetera	600	0
	1580	600
	Total	Watts iniciales más altos *
	Ejecución de Watts *	
Vatios totales en funcionamiento		1580
Watts iniciales más altos		+ 600
Total de vatios iniciales necesarios		2180

\* Las potencias indicadas son aproximadas. Verifique la potencia real.

## GESTIÓN DE ENERGÍA

Para prolongar la vida útil del generador y los dispositivos conectados, tenga cuidado al agregar cargas eléctricas al generador. No debe haber nada conectado a las salidas del generador antes de arrancar el motor. La forma correcta y segura de administrar la energía del generador es agregar cargas secuencialmente de la siguiente manera.

1. Sin nada conectado al generador, arranque el motor como se describe en este manual.
2. Enchufe y encienda la primera carga, preferiblemente la carga más grande que tenga.
3. Permita que la salida del generador se estabilice (el motor funciona sin problemas y el dispositivo conectado funciona correctamente).
4. Enchufe y encienda la siguiente carga.
5. Nuevamente, permita que el generador se estabilice.
6. Repita los pasos 4 y 5 para cada carga adicional.

#### Referencia de potencia

Herramienta o aparato	Watts de funcionamiento estimados *	Watts iniciales estimados *
Luces incandescentes (4 cantidades x 75 vatios)	300	0
TV (tipo de tubo)	300	0
Bomba de sumidero (1/3 hp)	800	1300
Refrigerador o congelador	700	2200
Bomba de pozo (1/3 hp)	1000	2000
Radio	200	0
Taladro (3/8 ", 4 amperios)	440	600
Sierra circular (Servicio pesado, 7-1 / 4 ")	1400	2300
Sierra de inglete (10 ")	1800	1800
Sierra de mesa (10 ")	2000	2000

\* Las potencias indicadas son aproximadas. Verifique la potencia real.

## CABLES DE EXTENSIÓN

### ⚠ ADVERTENCIA

Peligro de asfixia. Los cables de extensión que llegan directamente a la casa aumentan el riesgo de intoxicación por monóxido de carbono a través de las aberturas. Si se utiliza un cable de extensión que llega directamente a su casa para alimentar elementos de interior, existe el riesgo de intoxicación por monóxido de carbono para las personas dentro de la casa. Utilice siempre detectores de monóxido de carbono a batería que cumplan con los estándares de seguridad UL 2034 actuales cuando haga funcionar el generador. Compruebe periódicamente la batería de los detectores.

### ⚠ ADVERTENCIA

Peligro de asfixia. Cuando opere el generador con cables de extensión, asegúrese de que el generador esté ubicado en un área abierta al aire libre, al menos a 20 pies (6 m) de los espacios ocupados con el escape apuntando hacia afuera.

### ⚠ ADVERTENCIA

Riesgo de incendio y electrocución. Nunca use cables de extensión gastados o dañados. Los cables de extensión dañados o sobrecargados podrían sobrecalentarse, formarse un arco y quemarse y provocar la muerte o lesiones graves.



# OPERACIÓN

Antes de conectar un aparato de CA o un cable de alimentación al generador:

- Use cables de extensión, herramientas y electrodomésticos de tres clavijas con conexión a tierra, o herramientas y electrodomésticos con doble aislamiento.
- Asegúrese de que la herramienta o el aparato estén en buenas condiciones de funcionamiento. Los electrodomésticos o cables de alimentación defectuosos pueden crear una posible descarga eléctrica.
- Asegúrese de que la clasificación eléctrica de la herramienta o aparato no exceda la potencia nominal del generador o del receptáculo que se está utilizando.

## TAMAÑO DEL CABLE DE EXTENSIÓN

Utilice únicamente cables de extensión de 3 clavijas con conexión a tierra marcados para uso en exteriores que estén clasificados para la carga eléctrica.

Total Amperaje	Calibre mínimo, clasificado para exteriores	
	Hasta 50 FT (15 M)	Hasta 100 FT (30 M)
Hasta 10A	12	8
Hasta 15A	10	8
Hasta 20A	10	6
Hasta 30A	8	6
Hasta 35A	6	6

## TRANSPORTE

### ⚠ PRECAUCIÓN

Peligro de peso. Siempre tenga ayuda cuando levante el generador.

- Deje que el generador se enfríe un mínimo de 30 minutos antes de transportarlo.
- Si funciona con propano, gire la válvula del tanque de propano a la posición completamente cerrada.
- Reemplace todas las cubiertas protectoras en el panel de control del generador.

- Mantenga la unidad nivelada durante el transporte para minimizar la posibilidad de fugas de combustible o, si es posible, drene el combustible o haga funcionar el motor hasta que el tanque de combustible esté vacío antes del transporte.
- Las ruedas del generador solo están diseñadas para el transporte manual. Las ruedas no son adecuadas para remolcar el generador dentro o fuera de la carretera.
- Utilice el asa extensible para el transporte manual. Utilice la manija únicamente cuando el generador esté APAGADO, parado y apoyado sobre una superficie horizontal. NO use la manija para levantar el generador completamente del suelo, remolcarlo o ponerlo.

### ⚠ PRECAUCIÓN

Peligro de incendio. NO apague el generador ni lo coloque de costado. Se pueden producir fugas de combustible o aceite y se pueden producir daños en el generador.

## GANCHO DE ELEVACIÓN

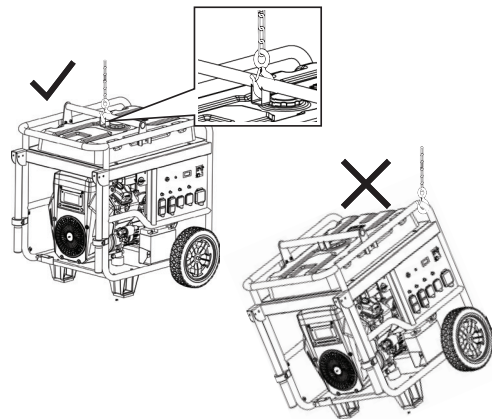

Utilice únicamente el gancho de elevación para levantar la unidad o sujetar cualquier restricción de carga, como cuerdas o correas de amarre. NO intente levantar o asegurar el generador sujetándose a ninguno de sus otros componentes.

Antes de levantar el generador, inspeccione el soporte y asegúrese de que esté bien sujeto al generador. NO levante el generador a menos que el soporte de elevación esté bien sujeto.

1. Enganche una cadena o correa a través del ojo del gancho de elevación y asegúrese de que esté bien sujeto.
2. Conecte un dispositivo de elevación adecuado a la cadena o correa. Inspeccione la cadena y el gancho para ver si hay eslabones dañados o defectos que puedan causar fallas. Se recomienda utilizar ganchos con pestillos de seguridad instalados.
3. Levante el generador ligeramente para asegurarse de que se eleve recto y nivelado.

# MANTENIMIENTO

## ⚠️ ADVERTENCIA

Arranque accidental. Desconecte la funda de la bujía de las bujías cuando realice el mantenimiento del generador.

## PROGRAMA DE MANTENIMIENTO

El mantenimiento regular mejorará el rendimiento y extenderá la vida útil del generador. Siga los intervalos de una hora o de un calendario, lo que ocurra primero. Se requiere un servicio más frecuente cuando se opera en condiciones adversas como se indica a continuación.

Before Each Use
Revise el aceite del motor
After First 25 Hours or First Month
Cambia el aceite del motor
After 50 Hours or Every 6 Months
Cambiar el aceite del motor <sup>1</sup> Filtro de aire limpio <sup>2</sup>
After 100 Hours or Every 6 Months
Inspeccione / limpie el parachispas Inspeccione / limpie la bujía Reemplace el filtro de combustible Inspeccionar / ajustar la holgura de la válvula <sup>3</sup>
After 300 Hours or Every Year
Reemplace la bujía Reemplazar filtro de aire

- <sup>1</sup> Cambie el aceite todos los meses cuando opere bajo carga pesada o en altas temperaturas.
- <sup>2</sup> Limpie con más frecuencia en condiciones de suciedad o polvo. Reemplace el filtro de aire si no se puede limpiar adecuadamente.
- <sup>3</sup> Recomiende que el servicio lo realice un distribuidor de servicio autorizado de Westinghouse.

## PIEZAS DE REPUESTO PARA MANTENIMIENTO

Descripción	Número de pieza
Filtro de aire	2017
Batería, 36 AH	511075
Filtro de combustible	516602
Bujía	97108 (F7TC)

## MANTENIMIENTO DEL FILTRO DE AIRE

El filtro de aire debe limpiarse cada 50 horas de uso o cada seis meses (la frecuencia debe aumentarse si el generador se opera en un ambiente polvoriento).

1. Coloque el generador en una superficie nivelada y deje que el motor se enfríe durante varios minutos.
2. Suelte los clips de la cubierta y luego retire la cubierta del filtro de aire.

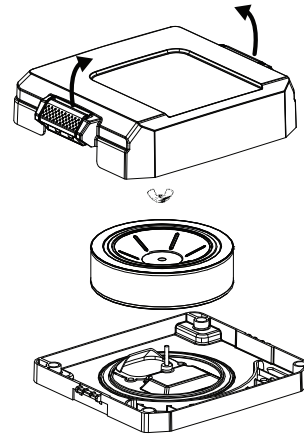

3. Retire la tuerca de mariposa y el filtro de aire. Retire con cuidado el prefiltro de espuma. Limpiar con aire comprimido. NO sumerja el filtro en líquidos ni agregue aceite.
4. Instale el filtro de aire en la carcasa y asegúrelo con la tuerca de mariposa. Vuelva a instalar la tapa del filtro de aire y asegúrelo con los clips.

## COMPROBACIÓN DEL NIVEL DE ACEITE DEL MOTOR

### ⚠️ PRECAUCIÓN

Avoid skin contact with engine oil. Wear protective clothing and equipment. Wash all exposed skin with soap and water.

### AVISO

**ALWAYS** use the specified engine oil. Failure to use the specified engine oil can cause accelerated wear and/or shorten the life of the engine.

When using the generator in dusty conditions or in extremely hot weather, change the oil more frequently.

Ambient air temperature will affect engine oil performance. Change the type of engine oil used based on weather conditions.



# MANTENIMIENTO

Cuando utilice el generador en condiciones de mucho polvo o en un clima extremadamente caluroso, cambie el aceite con más frecuencia.

La temperatura ambiente del aire afectará el rendimiento del aceite del motor. Cambie el tipo de aceite de motor utilizado según las condiciones climáticas.

Tipo de aceite de motor recomendado									
		10W-30							
	5W-30			10W-40					
	5W-30 Synthetic								
°F	-20	0	20	40	60	80	100	120	
°C	-28.9	-17.8	-6.7	4.4	15.6	26.7	37.8	48.9	
	Temperatura ambiente								

Compruebe el nivel de aceite del motor antes de cada uso o cada 8 horas de funcionamiento.

1. Coloque el generador en una superficie nivelada y deje que el motor se enfríe durante varios minutos.

2. Retire la varilla de nivel de aceite y límpiela.

3. Insertar, quitar la varilla medidora de aceite.

**Nivel de aceite aceptable** – En el lado plano de la varilla de nivel, el aceite es visible hasta la primera muesca.

**Bajo nivel de aceite** – El aceite está por debajo de la primera muesca de la varilla medidora.

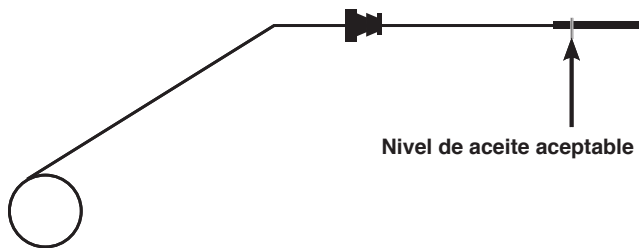

4. Si está bajo, retire la tapa de llenado de aceite y agregue el aceite de motor recomendado gradualmente y vuelva a verificar hasta que el nivel esté en la muesca superior de la varilla medidora. No llene demasiado. Si sobrepasa la muesca superior de la varilla, drene el aceite para reducir el nivel de aceite a la marca de lleno.

5. Reemplace la varilla medidora de aceite y la tapa de llenado de aceite.

## CAMBIO DE ACEITE DEL MOTOR

Cuando utilice el generador en condiciones de mucho polvo o clima extremadamente caluroso, cambie el aceite con más frecuencia. Cambie el aceite mientras el motor aún está caliente por la operación.

1. Coloque el generador en una superficie nivelada y deje que el motor se enfríe durante varios minutos.

2. Con un trapo húmedo, limpie alrededor de la tapa de llenado de aceite. Retire la tapa de llenado de aceite.

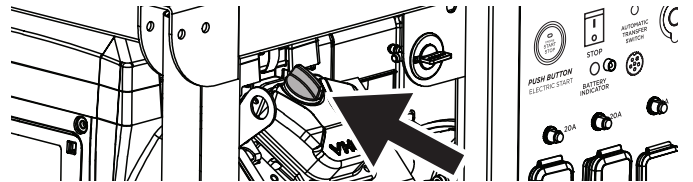

3. Coloque un cárter de aceite (o un recipiente adecuado) debajo de la manguera de drenaje de aceite.

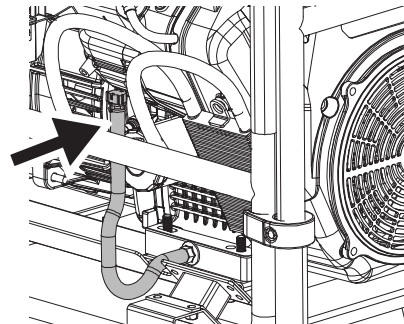

4. Retire la manguera de drenaje de aceite del clip de retención. Abra la válvula de la manguera y deje que el aceite se drene en el cárter de aceite.

5. Cierre la válvula de la manguera de drenaje de aceite y asegure la manguera en el clip de retención.

6. Coloque el cárter de aceite debajo del filtro de aceite. Retire el filtro de aceite girándolo en sentido antihorario. Deje que el aceite se drene por completo. Limpie el área donde el filtro de aceite entra en contacto con el motor.

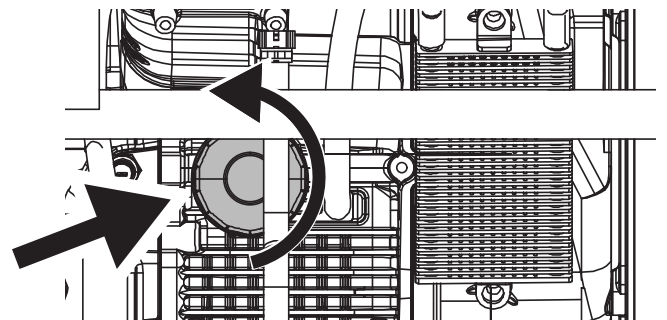

7. Aplique aceite limpio al sello de goma del nuevo filtro de aceite. Instálelo a mano, girando en el sentido de las agujas del reloj hasta que el sello haga contacto con el motor y luego gire otro 3/4 de vuelta. NO apriete

demasiado.

8. Llenar con el aceite recomendado. Deténgase con frecuencia para comprobar el nivel de aceite. No llene demasiado. Si el motor está demasiado lleno, el exceso de aceite puede transferirse a la carcasa del limpiador de aire y al filtro de aire. Una indicación de sobrellenado es humo blanco o azul que sale del silenciador cuando el motor está funcionando.

## Capacidad máxima de aceite: 1,7 cuartos (1,6 litros)

9. Instale la varilla medidora de aceite. Atornille firmemente la tapa de llenado de aceite.

### AVISO

NO contamine. Siga las pautas de la EPA u otras agencias gubernamentales para la eliminación adecuada de materiales peligrosos. Consulte a las autoridades locales o al centro de recuperación.

## MANTENIMIENTO DE BUJÍAS

### AVISO

Utilice siempre una bujía Westinghouse OEM o una bujía compatible sin resistencia. El uso de bujías de tipo resistor puede provocar un ralentí brusco, fallas de encendido o puede impedir que el motor arranque.

Inspeccione y limpie las bujías cada 100 horas de uso o cada seis meses. Reemplace las bujías después de 300 horas de uso o cada año.

1. Coloque el generador en una superficie nivelada y deje que el motor se enfríe.
2. Retire las fundas de las bujías tirando firmemente de la funda directamente lejos del motor.

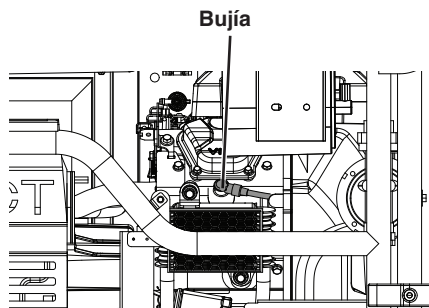

3. Limpia el área alrededor de las bujías.
4. Retire las bujías con la llave de tubo de bujía incluida.

### AVISO

Nunca aplique ninguna carga lateral ni mueva la bujía lateralmente al retirar la bujía.

5. Inspeccione las bujías. Reemplácelos si los electrodos están picados, quemados o si el aislante está

agrietado. Utilice únicamente un enchufe de repuesto recomendado.

6. Mida el espacio entre los electrodos de la bujía con un calibre de espesores de alambre. Si es necesario, corrija el espacio doblando con cuidado el electrodo lateral. Espacio de la bujía: 0,024 - 0,032 pulg. (0,60 - 0,80 mm).

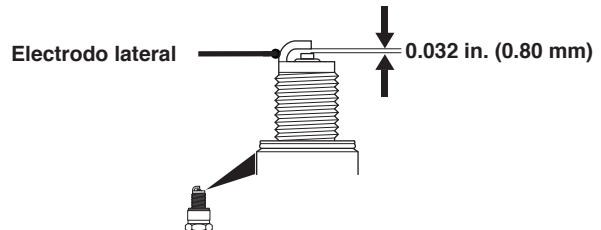

7. Instale con cuidado cada bujía apretándola con los dedos y luego apriételas con una vuelta adicional de 3/8 a 1/2 con la llave para bujías.
8. Coloque las fundas de las bujías.

## SERVICIO DE APAGACHISPAS

Deje que el silenciador se enfríe completamente antes de dar servicio al parachispas. Revise y limpie el parachispas cada 100 horas de uso o cada seis meses. Si no se limpia el parachispas, se degradará el rendimiento del motor.

1. Coloque el generador en una superficie nivelada.
2. Retire con cuidado los depósitos de carbón de la pantalla del parachispas con un cepillo de alambre. El parachispas debe estar libre de roturas y roturas. Use aire comprimido para limpiar los depósitos eliminados.

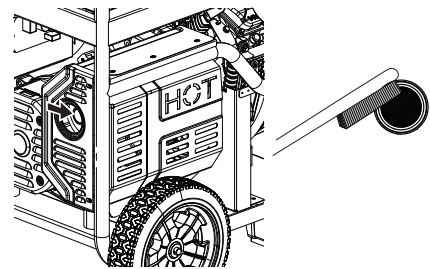

## FILTRO DE COMBUSTIBLE

Reemplace el filtro de combustible después de 100 horas de uso.

**Nota:** Tenga un recipiente de gasolina apropiado y trapos listos para recoger el combustible residual en el filtro y la línea de combustible.

1. Deje que el generador se enfríe por completo.

# MANTENIMIENTO

2. Gire la válvula de combustible a la posición de APAGADO.

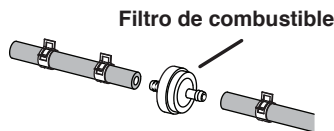

3. Tenga en cuenta la orientación del filtro de combustible. Con unos alicates, retire las abrazaderas de la línea de combustible y retire el filtro de combustible.
4. Instale el nuevo filtro de combustible en el orden inverso al de desmontaje.

## MANTENIMIENTO DE LA BATERÍA

### ⚠ ADVERTENCIA

La batería emite gas hidrógeno explosivo durante el funcionamiento normal. Una chispa o una llama pueden hacer que la batería explote con suficiente fuerza como para causarle la muerte o lesiones graves. Use ropa protectora y una pantalla facial, o haga que un técnico calificado realice el mantenimiento de la batería..

### ⚠ ADVERTENCIA

Peligro de quemaduras. La batería contiene ácido sulfúrico (electrolito) que es altamente corrosivo y venenoso. Use ropa protectora y protección para los ojos cuando trabaje cerca de la batería. Mantenga a los niños alejados de la batería.

### ⚠ ADVERTENCIA

**Nunca** fume ni trabaje cerca de chispas u otras fuentes de ignición. **Nunca** toque ambos terminales de la batería al mismo tiempo con la mano o con herramientas no aisladas. Si el ácido de la batería entra en contacto con la piel o la ropa, enjuague inmediatamente con agua y neutralice con bicarbonato de sodio.

La batería enviada con el generador está completamente cargada. Una batería puede perder algo de carga cuando no se usa durante períodos prolongados.

**Nota:** Una vez encendido, el generador cargará la batería después de 30 a 60 minutos de uso.

Cuando el generador no está funcionando, el cargador lento incluido puede permanecer conectado y mantendrá la batería por un período de tiempo indefinido. Una luz roja en el cargador indica que se está cargando. Una luz verde indica que se ha completado la carga. Cargue en un lugar seco.

1. Enchufe el cargador en el puerto de carga de la batería en el panel de control.

2. Enchufe el extremo del receptáculo de pared del cargador de batería en un tomacorriente de pared de 120 voltios CA.

## CAMBIO DE BATERÍA

### ⚠ PRECAUCIÓN

Los bornes y bornes de la batería contienen plomo y compuestos de plomo. Lávese las manos después de manipularlo.

1. Desconecte el cable negativo (-) (funda negra) del borne negativo (-) de la batería.
2. Desconecte el cable positivo (+) de la batería (funda roja) del borne positivo (+) de la batería.
3. Quitar la batería.

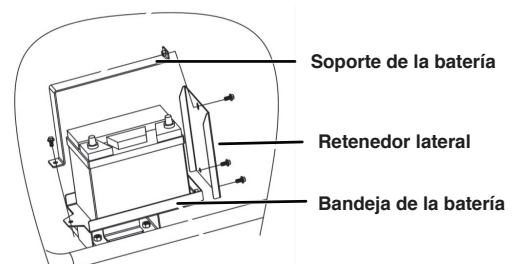

### AVISO

Conecte siempre los cables en la siguiente secuencia para evitar posibles descargas.

4. En la batería de reemplazo, conecte el cable positivo (+) de la batería (funda roja) al terminal positivo (+) de la batería. Asegure el maletero sobre el poste de la batería.
5. Conecte el cable negativo (-) de la batería (funda negra) al terminal negativo (-) positivo. Asegure el maletero sobre el poste de la batería.
6. Instale la batería en la bandeja de la batería. Instale el soporte de la batería y el retenedor lateral, si se quitó.

### AVISO

Deseche la batería usada correctamente de acuerdo con las pautas establecidas por su gobierno local o estatal.

## ALMACENAMIENTO

Se requiere una preparación de almacenamiento adecuada para un funcionamiento sin problemas y la longevidad del generador.

### AVISO

La gasolina almacenada por tan solo 30 días puede deteriorarse, provocando la acumulación de goma, barniz y corrosivo en las líneas de combustible, los conductos de combustible y el motor. Esta acumulación corrosiva restringe el flujo de combustible, lo que puede evitar que el motor arranque después de un período de almacenamiento prolongado. El uso de estabilizador de combustible aumenta significativamente la vida útil de la gasolina. Se recomienda el uso de estabilizador de combustible a tiempo completo. Siga las instrucciones de uso del fabricante.

TIEMPO DE ALMACENAMIENTO	RECOMMENDED PROCEDURE
Menos de 1 mes	No requiere servicio.
2 a 6 meses	Llene con gasolina nueva y agregue estabilizador de gasolina. Drene el recipiente del flotador del carburador.
6 meses o más	Drain the fuel tank and carburetor float bowl.

## ALMACENAMIENTO A CORTO PLAZO

- Deje que el generador se enfríe un mínimo de 30 minutos antes de almacenarlo.
- Si funciona con propano, gire la válvula del tanque de propano a la posición completamente cerrada y desconecte la manguera de GLP / propano del generador y del tanque de propano.
- Reemplace todas las cubiertas protectoras en el panel de control del generador.
- Limpie el generador con un paño húmedo. Limpie cualquier residuo de las rejillas de ventilación del silenciador.
- Almacene el generador en un lugar seco y bien ventilado, lejos de chispas, llamas abiertas, luces piloto, calor y otras fuentes de ignición, como áreas con un motor eléctrico que produzca chispas o donde se operen herramientas eléctricas.
- NO guarde el generador, los tanques de gasolina o propano cerca de hornos, calentadores de agua o cualquier otro aparato que produzca calor o tenga encendido automático.
- Con el motor y el sistema de escape fríos y todas las superficies secas, cubra el generador para evitar la entrada de polvo. NO use una hoja de plástico como cubierta antipolvo. Los materiales no porosos atrapan la humedad y promueven el óxido y la corrosión.

## ALMACENAMIENTO A LARGO PLAZO

Incluso el combustible debidamente estabilizado puede dejar residuos y provocar corrosión si se deja por un tiempo prolongado. Si almacena el generador por más de seis meses, drene el tanque de combustible.

### DRENAJE DEL DEPÓSITO DE COMBUSTIBLE

Si almacena el generador por más de seis meses, drene el tanque de combustible para evitar la separación del combustible, el deterioro y los depósitos en el sistema de combustible.

1. Desenrosque la tapa del tanque de combustible. Retire el filtro de malla de combustible comprimiéndolo ligeramente mientras lo saca del tanque.
2. Con una bomba manual de gasolina disponible en el mercado (no incluida), extraiga la gasolina del tanque de combustible a un recipiente de gasolina aprobado. NO use una bomba eléctrica.

O

Desconecte la línea de combustible de la parte inferior del tanque de combustible y deje que el combustible se drene en un recipiente de gasolina aprobado. Reinstale la línea de combustible.

3. Vuelva a instalar el filtro de malla de combustible y la tapa del tanque de combustible.
4. Encienda el generador y déjelo funcionar hasta que el motor del generador se detenga.
5. Empuje el interruptor de la batería a la posición APAGADO.
6. Desconecta la batería.

# MANTENIMIENTO

## HOLGURA DE LA VÁLVULA

### AVISO

La verificación y el ajuste de la holgura de las válvulas deben realizarse con el motor frío.

Realice este procedimiento en ambos cilindros.

1. Retire la tapa del balancín y retire con cuidado la junta. Si la junta está rota o dañada, debe reemplazarse.
2. Retire la bujía para que el motor pueda girar más fácilmente.
3. Gire el motor hasta el punto muerto superior (TDC) presionando momentáneamente el botón de arranque. Mirando a través del orificio de la bujía, el pistón debe estar en la parte superior (ambas válvulas están cerradas).
4. Ambos balancines deben estar sueltos en el PMS en la carrera de compresión. Si no es así, gire el motor 360 °.
5. Inserte una galga de espesores entre el balancín y el vástago de la válvula para medir la holgura de la válvula.

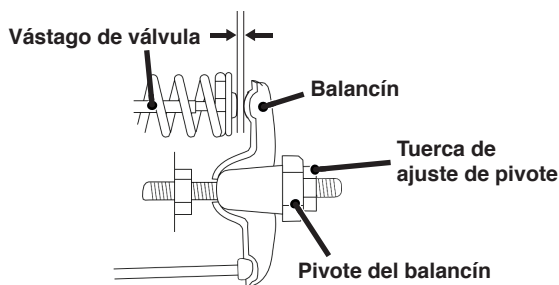

	Válvula de admisión	Válvula de escape
Holgura de la válvula	0.0031 – 0.0047 in (0.08 – 0.12 mm)	0.0051 – 0.0067 in (0.13 – 0.17 mm)
Esfuerzo de torsión	8-12 N·m	8-12 N·m

6. Si es necesario un ajuste, sujete el pivote del balancín y afloje la tuerca de ajuste del pivote.
7. Gire el pivote del balancín para obtener la holgura especificada. Sostenga el pivote del balancín y vuelva a apretar la tuerca de ajuste del pivote al par especificado.

**Par de torsión: 106 pulgadas-libra (12 N · m)**

8. Realice este procedimiento para la otra válvula.
9. Instale la junta, la tapa del balancín y la bujía.

# SOLUCIÓN DE PROBLEMAS

## SOLUCIÓN DE PROBLEMAS

PROBLEMA	CAUSA POSIBLE	CORRECCIÓN
El motor no arranca	Interruptor de batería en la posición de APAGADO.	Gire el interruptor de la batería a la posición ON.
	Sin combustible.	Repostar.
	Combustible en mal estado, generador almacenado sin tratar o drenar gasolina, o repostado con gasolina en mal estado.	Vacíe el tanque de combustible. Reposte con gasolina nueva.
	Filtro de aire sucio.	Limpiar el filtro de aire.
	El nivel bajo de aceite del motor detuvo el generador.	Si el LED de aceite bajo se ilumina, gire el interruptor de la batería a la posición de APAGADO. Agregue aceite de motor.
	Bujía mojada con combustible (motor ahogado).	Espere cinco minutos. Gire el interruptor de la batería a la posición de APAGADO. Tire de la manija de retroceso rápidamente varias veces. Si el generador no arranca, retire la bujía y séquelo.
	Bujía defectuosa, sucia o mal abierta.	Haga un hueco o reemplace la bujía. Reinstalar.
	Filtro de combustible restringido, falla del sistema de combustible, falla de la bomba de combustible, falla de encendido, válvulas atascadas, etc.	Contact Westinghouse customer service toll-free at 1 (855) 944-3571.
	Batería drenada.	Use the recoil handle to start the generator. Charge the battery.
	Ahogador parcialmente abierto o cerrado debido a batería débil o desconectada.	Manually set the choke. See Maintenance section.
El motor arranca y luego se apaga	Sin combustible.	Refuel.
	Nivel de aceite de motor incorrecto.	Check engine oil level.
	Filtro de aire sucio.	Clean the air filter.
	Combustible contaminado.	Drain the fuel tank. Refuel with fresh gasoline.
	Interruptor de nivel de aceite bajo defectuoso.	Contact Westinghouse customer service toll-free at 1 (855) 944-3571.
El motor carece de potencia	Filtro de aire restringido.	Clean or replace air filter.
	Combustible en mal estado, generador almacenado sin tratar o drenar gasolina, o repostado con gasolina en mal estado.	Drain the fuel tank. Refuel with fresh gasoline.
	Filtro de combustible restringido, falla del sistema de combustible, falla de la bomba de combustible, falla de encendido, válvulas atascadas, etc.	Comuníquese con el servicio al cliente de Westinghouse sin cargo al 1 (855) 944-3571.
El motor funciona con dificultad o se atasca cuando se aplica carga	Filtro de aire sucio.	Limpiar el filtro de aire.
	Generador sobrecargado.	Desenchufe algunos dispositivos.
	Herramienta o aparato eléctrico defectuoso.	Reemplace o repare la herramienta o el electrodoméstico. Detenga y vuelva a arrancar el motor.
	Filtro de combustible restringido, falla del sistema de combustible, falla de la bomba de combustible, falla de encendido, válvulas atascadas, etc.	Comuníquese con el servicio al cliente de Westinghouse sin cargo al 1 (855) 944-3571.
No hay energía en los receptáculos de CA	OUTPUT READY LED is OFF and OVERLOAD LED is ON.	Verifique la carga de CA. Detenga y vuelva a arrancar el motor. Verifique la entrada de aire. Detenga y vuelva a arrancar el motor.
	Se dispararon los disyuntores de CA.	Verifique las cargas de CA y reinicie los disyuntores.
	Herramienta o aparato eléctrico defectuoso.	Reemplace o repare la herramienta o el electrodoméstico. Detenga y vuelva a arrancar el motor.
	Generador defectuoso.	Comuníquese con el servicio al cliente de Westinghouse sin cargo al 1 (855) 944-3571.



FRANÇAIS

# WGen20000

Générateur d'onduleur numérique

Puissance d'opération 20,000 Watts

Puissance de pointe 28,000 Watts

## MANUEL DE L'UTILISATEUR

**NE PAS RETOURNER CE PRODUIT AU MAGASIN**

Si vous avez des questions ou avez besoin d'aide,  
veuillez appeler le service client au 855-944-3571.

### INTRODUCTION

AVIS DE NON-RESPONSABILITÉ .....	58
CARACTÉRISTIQUES.....	59

### SÉCURITÉ

DÉFINITIONS DE SÉCURITÉ .....	60
SYMBOLES DE SÉCURITÉ .....	60
CONSIGNES DE SÉCURITÉ .....	61
PRÉCAUTIONS GÉNÉRALES DE SÉCURITÉ .....	62
ESSENCE ET VAPEUR D'ESSENCE (GAZ).....	63
ÉTIQUETTES ET AUTOCOLLANTS DE SÉCURITÉ .....	64

### FONCTIONNALITÉS

COMPOSANTS DU PANNEAU DE COMMANDE.....	65
COMPOSANTS DU GÉNÉRATEUR.....	66
CENTRE DE DONNÉES.....	67

### ASSEMBLÉ

RAPPELS D'ENTRETIEN.....	67
CONTENU DU CARTON .....	68
INSTALLER LES ROUES ET LE SUPPORT DE LEVAGE .....	68
INSTALLATION DE LA BATTERIE.....	69
CARBURANT .....	70
REMPLIR LE RÉSERVOIR DE CARBURANT .....	70

### OPÉRATION

EMPLACEMENT DU GÉNÉRATEUR.....	71
MISE À LA TERRE.....	71
DÉCONNEXION DU NEUTRE LIÉ .....	72
FONCTIONNEMENT À HAUTE ALTITUDE.....	72

PÉRIODE DE RODAGE .....	72
RALENTI FAIBLE.....	72
AVANT DE DÉMARRER LE GÉNÉRATEUR .....	72
DÉMARRER LE MOTEUR.....	73
ARRÊT DU MOTEUR .....	73
FRÉQUENCE D'UTILISATION .....	73
DISJONCTEURS AC .....	73
GESTION DE L'ALIMENTATION .....	74
RALLONGES .....	75
DIMENSIONS DU CORDON D'EXTENSION .....	75
TRANSPORT .....	75

### ENTRETIEN

CALENDRIER DE MAINTENANCE.....	77
PIÈCES DE RECHANGE DE MAINTENANCE .....	77
ENTRETIEN DU FILTRE À AIR .....	77
CONTRÔLE DU NIVEAU D'HUILE MOTEUR .....	78
ENTRETIEN DES BOUGIES D'ALLUMAGE .....	79
SERVICE DE PARE-ÉTINCELLES.....	80
FILTRE À CARBURANT .....	80
ENTRETIEN DE LA BATTERIE .....	80
REMPLACEMENT DE LA BATTERIE.....	81
STOCKAGE .....	81
LE JEU DES SOUPAPES .....	82

### DÉPANNAGE

DÉPANNAGE .....	83
-----------------	----

# INTRODUCTION

**⚠ MISE EN GARDE:** L'utilisation, l'entretien et la maintenance de cet équipement peuvent vous exposer à des produits chimiques, notamment les gaz d'échappement du moteur, le monoxyde de carbone, les phtalates et le plomb, qui sont connus dans l'État de Californie pour provoquer le cancer et des anomalies congénitales ou d'autres troubles de la reproduction. Pour minimiser l'exposition, évitez de respirer les gaz d'échappement et portez des gants ou lavez-vous les mains fréquemment lors de l'entretien de cet équipement. Pour plus d'informations, visitez le site [www.P65warnings.ca.gov](http://www.P65warnings.ca.gov).

## AVIS DE NON-RESPONSABILITÉ

Toutes les informations, illustrations et spécifications de ce manuel étaient en vigueur au moment de sa publication. Les illustrations utilisées dans ce manuel sont uniquement destinées à être des vues de référence représentatives. Nous nous réservons le droit d'apporter toute spécification ou modification de conception sans préavis.

Tous les droits sont réservés. Aucune reproduction autorisée sous quelque forme que ce soit sans l'autorisation écrite de Westinghouse Outdoor Power Equipment, LLC.

<b>⚠ DANGER</b>	
	Lisez ce manuel avant d'utiliser ou d'effectuer des opérations de maintenance sur ce produit. Le non-respect des instructions et des précautions de sécurité de ce manuel peut entraîner des blessures graves ou la mort.

## CONSERVEZ CES INSTRUCTIONS

### ENREGISTREMENT DU PRODUIT

Pour une couverture de garantie sans problème, il est important d'enregistrer votre génératrice Westinghouse.

Vous pouvez vous inscrire par:

- Remplir et envoyer par la poste la carte d'enregistrement du produit incluse dans le carton.
- Enregistrement de votre produit en ligne sur: <https://westinghouseoutdoorpower.com/pages/warranty-registration>
- Scanner le code QR suivant avec l'appareil photo de votre smartphone. Vous serez dirigé vers le lien d'inscription mobile.



- Envoi des informations produit suivantes à:

Westinghouse Outdoor Power  
Warranty registration  
777 Manor Park Drive  
Columbus, OH 43228

### Pour vos dossiers

Date d'achat: \_\_\_\_\_

Numéro de modèle: \_\_\_\_\_

Numéro de série: \_\_\_\_\_

Lieu d'achat: \_\_\_\_\_

**IMPORTANT:** Conservez votre reçu d'achat pour une couverture de garantie sans problème.

# INTRODUCTION

## CARACTÉRISTIQUES

Caractéristiques	
<b>Puissance d'opération:</b>	20,000
<b>Watts de pointe:</b>	28,000
<b>Tension nominale:</b>	120/240V
<b>Fréquence nominale:</b>	60 Hz @ 3600 RPM
<b>Phase:</b>	Single phase
<b>Distorsion harmonique totale:</b>	≤ 5%
<b>Déplacement du moteur:</b>	999 cc
<b>Type de départ:</b>	Démarrage électrique
<b>Capacité de carburant:</b>	17 Gallons (64 Liters)
<b>Type de carburant:</b>	• Essence sans plomb 87–93 octane*
<b>Capacité d'huile:</b>	2.4 US Quart (2.3 Liter)
<b>Type d'huile:</b>	SAE 10W-30
<b>Bougie d'allumage:</b>	97108 (F7TC)
<b>Ecartement électrode bougie:</b>	0.024 – 0.032 in. (0.60 – 0.80 mm)
<b>Admission de valve Dégagement:</b>	0.0031 – 0.0047 in. (0.08 – 0.12 mm)
<b>Échappement de soupape Dégagement:</b>	0.0051 – 0.0067 in. (0.13 – 0.17 mm)
<b>Système de mise à la terre AC:</b>	Collé au cadre
<b>Régulateur de tension:</b>	AVR
<b>Type d'alternateur:</b>	Brossé
<b>Température ambiante maximale:</b>	104°F (40°C)
<b>Certifications:</b>	• EPA • CARB

\* Teneur en éthanol de 10% ou moins. N'utilisez PAS E15 ou E85.

## AVIS

Ce produit est conçu et conçu pour un fonctionnement continu à des températures ambiantes allant jusqu'à 40 ° C (104 ° F). Si nécessaire, ce produit peut être utilisé à des températures allant de 5 ° F (15 ° C) à 122 ° F (50 ° C) pendant de courtes périodes. Si le produit est exposé à des températures en dehors de cette plage pendant le stockage, il doit être ramené dans cette plage avant utilisation. Ce produit doit toujours être utilisé à l'extérieur dans un endroit bien ventilé et loin des portes, fenêtres et autres événements.

La puissance et le courant maximum sont soumis et limités par des facteurs tels que la teneur en BTU de carburant, la température ambiante, l'altitude, les conditions du moteur, etc. La puissance maximale diminue d'environ 3,5% pour chaque 1000 pieds au-dessus du niveau de la mer, et diminuera également d'environ 1% pour chaque 10 ° F (6 ° C) au-dessus de la température ambiante de 60 ° F (16 ° C).

## DÉFINITIONS DE SÉCURITÉ

Les mots DANGER, AVERTISSEMENT, ATTENTION et AVIS sont utilisés tout au long de ce manuel pour mettre en évidence des informations importantes. Assurez-vous que la signification de ces informations de sécurité est connue de tous ceux qui utilisent, effectuent des travaux de maintenance ou se trouvent à proximité du générateur.



Ce symbole d'alerte de sécurité apparaît avec la plupart des déclarations de sécurité. Il signifie attention, devenez alerte, votre la sécurité est en jeu! Veuillez lire et respecter le message qui suit le symbo d'alertes de sécuritél.

### ▲ DANGER

Indique une situation dangereuse qui, si elle n'est pas évitée, entraînera la mort ou des blessures graves.

### ▲ AVERTISSEMENT

Indique une situation dangereuse qui, si elle n'est pas évitée, pourrait entraîner la mort ou des blessures graves.

### ▲ MISE EN GARDE

Indique une situation dangereuse qui, si elle n'est pas évitée, pourrait entraîner des blessures mineures ou modérées.

### AVIS

Indique une situation qui peut endommager le générateur, les biens personnels et / ou l'environnement, ou entraîner un mauvais fonctionnement de l'équipement.

**Remarque:** Indique une procédure, une pratique ou une condition à suivre pour que le générateur fonctionne de la manière prévue.

## SYMBOLES DE SÉCURITÉ

Suivez toutes les informations de sécurité contenues dans ce manuel et sur le générateur.

Symbole	La description
	Symbole d'alerte de sécurité
	Risque d'électrocution
	Risque d'asphyxie
	Risque de brûlure. Ne touchez pas les surfaces chaudes.
	Risque d'électrocution
	Risque d'incendie
	Maintenez une distance de sécurité
	Risque de levage
	Lire les instructions du fabricant
	Ne pas utiliser dans des conditions humides

# SÉCURITÉ

## CONSIGNES DE SÉCURITÉ

### USAGE CORRECT

- Exemple d'emplacement pour réduire le risque d'intoxication au monoxyde de carbone
- Utilisez **UNIQUEMENT** à l'extérieur et sous le vent, loin des fenêtres, des portes et des événements.
- Échappez directement des espaces occupés

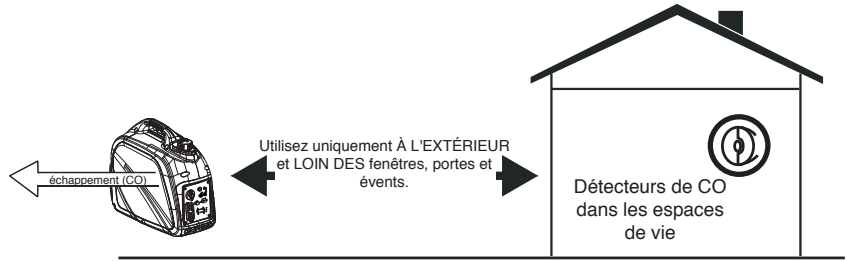

### UTILISATION INCORRECTE

- N'utilisez pas dans l'un des endroits suivants:
- Près de n'importe quelle porte, fenêtre ou événement
  - Garage
  - Sous-sol
  - Espace d'exploration
  - Salon
  - Grenier
  - Voie d'entrée
  - Porche
  - Vestiaire

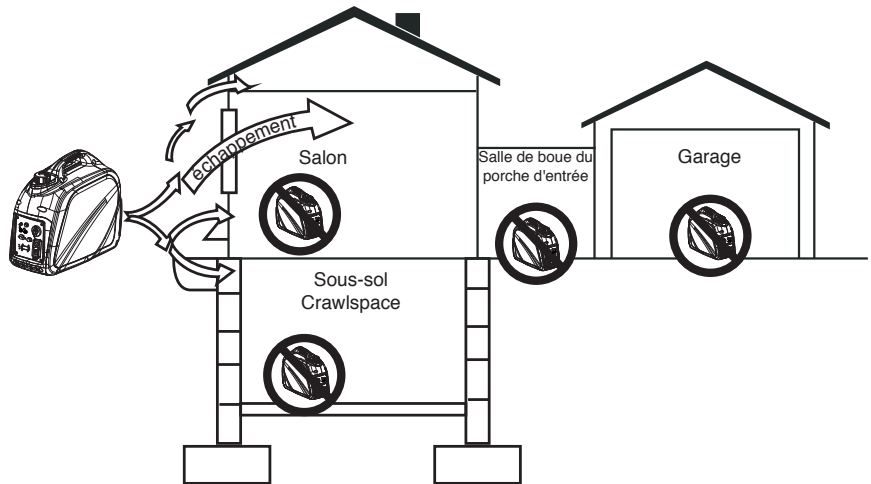

### AVIS

Installez des détecteurs de monoxyde de carbone à piles ou des détecteurs de monoxyde de carbone enfilables avec pile de secours dans les pièces à vivre.

### ⚠ DANGER

L'utilisation d'un générateur à l'intérieur PEUT VOUS TUER EN QUELQUES MINUTES.  
L'échappement du générateur contient du monoxyde de carbone. C'est un poison que vous ne pouvez ni voir ni sentir.



NE JAMAIS utiliser à l'intérieur d'une maison ou d'un garage, MÊME SI les portes et fenêtres sont ouvertes.



Utilisez uniquement À L'EXTÉRIEUR et loin des fenêtres, des portes et des événements.

### ⚠ DANGER

Risque d'incendie et d'électrocution. Ne pas connecter au système électrique d'un bâtiment à moins que le générateur et le commutateur de transfert n'aient été correctement installés et que la sortie électrique ait été vérifiée par un électricien qualifié. La connexion doit isoler l'alimentation du générateur de l'alimentation secteur et doit être conforme à toutes les lois et codes électriques applicables.

### ⚠ DANGER

Risque d'électrocution. N'utilisez jamais le générateur dans un endroit mouillé ou humide. N'exposez jamais le générateur à la pluie, à la neige, aux projections d'eau ou à l'eau stagnante pendant son utilisation. Protégez le générateur de toutes les conditions météorologiques dangereuses. L'humidité ou la glace peuvent provoquer un court-circuit ou un autre dysfonctionnement dans le circuit électrique.

## PRÉCAUTIONS GÉNÉRALES DE SÉCURITÉ

- N'utilisez jamais le générateur pour alimenter du matériel médical.
- N'utilisez pas le générateur lorsque vous êtes fatigué ou sous l'influence de drogues, d'alcool ou de médicaments.
- N'utilisez pas le générateur avec des cordons électriques usés, effilochés, dénudés ou autrement endommagés.
- Tous les outils et appareils électriques alimentés par ce générateur doivent être correctement mis à la terre à l'aide d'un troisième fil ou être à double isolation.
- Lorsque ce générateur est utilisé pour alimenter un système de câblage de bâtiment, le générateur doit être installé par un électricien qualifié et connecté à un commutateur de transfert en tant que système dérivé séparément conformément à NFPA 70, National Electrical Code.
- Si vous commencez à vous sentir malade, étourdi ou faible en utilisant le générateur, passez IMMÉDIATEMENT à l'air frais. Consultez un médecin, car vous pouvez avoir une intoxication au monoxyde de carbone.
- Utilisez uniquement À L'EXTÉRIEUR et à au moins 6 mètres des fenêtres, des portes et des événements, comme recommandé par le Département américain de la santé et les centres de services humains pour le contrôle et la prévention des maladies. Votre domicile et / ou vos conditions de vent spécifiques peuvent nécessiter une distance supplémentaire.
- While operating and storing, keep at least 5 feet of clearance on all sides of the generator, including overhead. Allow the generator to cool a minimum of 30 minutes before storage. Heat created by the muffler and exhaust gases could be hot enough to cause serious burns and/or ignite combustible objects.
- Ne touchez ni le silencieux ni le moteur. Ils sont très CHAUDS et provoqueront de graves brûlures. Ne placez pas de parties du corps ou de matériaux inflammables ou combustibles sur le chemin direct de l'échappement.
- Retirez toujours tous les outils ou autres équipements de service utilisés pendant la maintenance loin du générateur avant de l'utiliser.
- Évitez tout contact cutané avec l'huile moteur ou l'essence. Portez des vêtements et des équipements de protection. Laver toute la peau exposée avec du savon et de l'eau.

## SÉCURITÉ DU CARBURANT

- Stockez le carburant dans un contenant approuvé pour l'essence.
- Ne pas fumer lors du remplissage du générateur avec de l'essence.
- Ne laissez pas le réservoir d'essence du générateur déborder lors du remplissage.
- Arrêtez le moteur et laissez-le refroidir pendant cinq minutes avant d'ajouter de l'essence ou de l'huile au générateur.
- Ne retirez jamais le bouchon du réservoir lorsque le générateur est en marche. Arrêtez le moteur et laissez l'appareil refroidir pendant au moins cinq minutes. Retirez lentement le bouchon du réservoir pour relâcher la pression, empêcher le carburant de s'échapper autour du bouchon et éviter que la chaleur du silencieux ne déclenche les vapeurs de carburant. Serrez fermement le bouchon du réservoir après avoir fait le plein.
- Essuyez le carburant renversé de l'unité.
- N'essayez jamais de brûler du carburant renversé.
- Ne remplissez jamais trop le réservoir de carburant. Laissez de la place pour que le carburant se dilate. Un remplissage excessif du réservoir de carburant peut entraîner un débordement soudain d'essence et entraîner le déversement d'essence en contact avec des surfaces CHAUDES.
- Le carburant renversé peut s'enflammer. Si du carburant est renversé sur le générateur, essuyez immédiatement tout déversement. Jetez le chiffon correctement. Laissez sécher la zone de carburant renversé avant de faire fonctionner le générateur.
- Portez des lunettes de protection lors du ravitaillement.
- N'utilisez jamais d'essence comme agent de nettoyage.
- Entrez tout contenant contenant de l'essence dans un endroit bien ventilé, loin de tout combustible ou source d'inflammation.



# SÉCURITÉ

---

## ESSENCE ET VAPEUR D'ESSENCE (GAZ)

### ⚠ DANGER

Risque d'incendie et d'explosion. L'essence est hautement explosive et inflammable et peut causer de graves brûlures ou la mort.

- En cas d'incendie au gaz, n'essayez pas d'éteindre la flamme si le robinet de carburant est en position gaz. L'introduction d'un extincteur dans une génératrice avec un robinet de carburant ouvert pourrait créer un risque d'explosion.
- Le gaz a une odeur distinctive, cela aidera à détecter rapidement les fuites potentielles.
- Les vapeurs de gaz peuvent provoquer un incendie si elles sont enflammées.
- L'essence est un irritant pour la peau et doit être nettoyée immédiatement si elle entre en contact avec la peau.

### LORS DU DÉMARRAGE DU GÉNÉRATEUR:

- Assurez-vous que le bouchon de carburant, le filtre à air, la bougie d'allumage, les conduites de carburant et le système d'échappement sont correctement en place.
- Si vous renversez de l'essence sur le réservoir, laissez-le s'évaporer complètement avant de l'utiliser.
- Assurez-vous que le générateur est sur une surface plane avant de l'utiliser.

### Lors du transport ou de l'entretien du générateur:

- Disconnect the spark plug wire to prevent accidental starting.

### Lors du stockage du générateur:

- Stocker à l'écart des étincelles, des flammes nues, des veilleuses, de la chaleur et de toute autre source d'inflammation.
- Ne stockez pas de gaz à proximité de fournaies, de chauffe-eau ou de tout autre appareil produisant de la chaleur ou à allumage automatique.

## ÉTIQUETTES ET AUTOCOLLANTS DE SÉCURITÉ

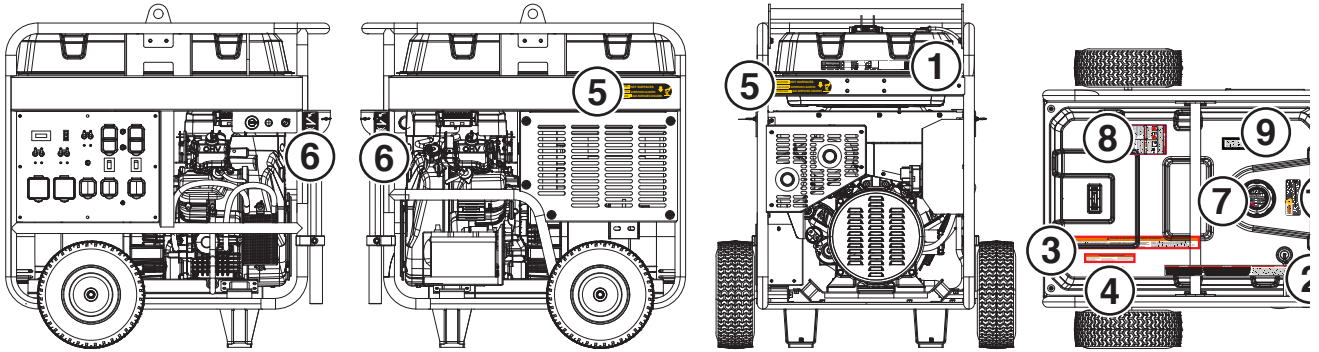

<p><b>Westinghouse</b></p> <p>Westinghouse Outdoor Power Equipment, LLC Columbus Ohio 43228 USA</p> <p>Westinghouse Outdoor Power Equipment, LLC Columbus Ohio 43228 Etats-Unis</p>	Model Modèle	Power (Rated) Puissance (Nom.)	Insul Class Classe D'isol.	Serial No./No. De Série	Register your product 
	Part No. Número de pieza	Power (Peak) Puissance (Pointe)	Max Amb Temp Temp. Amb. Max	Serial Number Número de série	
	AC Voltage Tension CA	Frequency Frecuencia	Duty Service	Número de série	
	AC Current Intensité CA	RPM TR/MIN	Designed in Columbus, Ohio USA Conçu à Columbus, Ohio, États-Unis	Made in China/Fabriqué en Chine	

<p><b>2</b></p> <p><b>⚠ DANGER</b></p> <p>Read the owner's manual and follow all safety procedures prior to operating the generator. Failure to follow these instructions may lead to serious injury, property damage or death. Never add fuel to generator when the engine is hot or running. Never allow fuel to come in contact with running engine or hot generator parts. Always allow engine to cool down before adding fuel. Never touch hot surfaces. Generators pose risk of shock especially if opened in damp or wet conditions. Keep generator and stored fuel away from fire, sparks and cigarettes. Never connect to a building's electrical system unless a transfer switch has been installed by a certified electrician.</p>	<p><b>⚠ PELIGRO</b></p> <p>Lee el manual del propietario y siga todos los procedimientos de seguridad antes de hacer funcionar el generador. El incumplimiento de estas instrucciones puede causar lesiones graves, daños a la propiedad o la muerte. Nunca agregue combustible al generador cuando el motor está caliente o en marcha. Nunca permita que el combustible entre en contacto con el motor en marcha o partes calientes del generador. Siempre permita que el motor se enfríe antes de agregar combustible. Nunca toque las superficies calientes. Generadores presentan un riesgo de choque especialmente en caso de operar en condiciones húmedas o mojadas. Mantenga el generador y los almacenos de combustible alejados del fuego, chispas o cigarrillos. Nunca conecte al sistema eléctrico de un edificio a menos que un interruptor de transferencia ha sido instalado por un electricista certificado.</p>	<p><b>⚠ DANGER</b></p> <p>Read the user manual and follow all safety procedures before starting the generator. Failure to follow these instructions may result in serious injury, property damage or death. Never add fuel to generator when the engine is hot or running. Never allow fuel to come in contact with running engine or hot generator parts. Always allow engine to cool down before adding fuel. Never touch hot surfaces. Generators pose risk of shock especially if opened in damp or wet conditions. Keep generator and stored fuel away from fire, sparks and cigarettes. Never connect to a building's electrical system unless a transfer switch has been installed by a certified electrician.</p>
-----------------------------------------------------------------------------------------------------------------------------------------------------------------------------------------------------------------------------------------------------------------------------------------------------------------------------------------------------------------------------------------------------------------------------------------------------------------------------------------------------------------------------------------------------------------------------------------------------------------------------------------------------------------------------------------------------------------------------------------------	----------------------------------------------------------------------------------------------------------------------------------------------------------------------------------------------------------------------------------------------------------------------------------------------------------------------------------------------------------------------------------------------------------------------------------------------------------------------------------------------------------------------------------------------------------------------------------------------------------------------------------------------------------------------------------------------------------------------------------------------------------------------------------------------------------------------------------------------------------------------------------------------------------------------------------	---------------------------------------------------------------------------------------------------------------------------------------------------------------------------------------------------------------------------------------------------------------------------------------------------------------------------------------------------------------------------------------------------------------------------------------------------------------------------------------------------------------------------------------------------------------------------------------------------------------------------------------------------------------------------------------------------------------------------

**3** **⚠ WARNING/ADVERTENCIA /AVERTISSEMENT**

**TOXIC FUMES HAZARD.** Running engines gives off carbon monoxide, an odorless poisonous gas that can cause nausea, fainting, or death. Do not start engine indoors or in an enclosed area, even if the windows and doors are open.

**PELIGRO DE HUMOS TÓXICOS.** Los motores en funcionamiento emiten monóxido de carbono, un gas venenoso inodoro que puede causar náuseas, desmayos o la muerte. No arranque el motor en interiores o en un área cerrada, incluso si las ventanas y puertas están abiertas.

**DANGER TOXIQUE.** Faire fonctionner un moteur dégage de l'oxy carbone, un gaz inodore toxique qui peut provoquer la nausée, évanouissement ou la mort. Ne démarrez pas le moteur à l'intérieur une espace clos, même si les fenêtres et les portes sont ouverte

**4** **⚠ WARNING/ADVERTENCIA /AVERTISSEMENT**

FOR ELECTRICAL EQUIPMENT ONLY FOR USE IN A WEATHER PROTECTED WELL VENTILATED AREA NEUTRAL BONDED TO FRAME	SOLO PARA EQUIPOS ELÉCTRICOS PARA USO EN UN ÁREA BIEN VENTILADA PROTEGIDA POR EL CLIMA NEUTRO VINCULADO AL MARCO	POUR MATÉRIEL ÉLECTRIQUE SEULEMENT POUR UTILISATION DANS UN ENDROIT BIEN VENTILÉ ET PROTÉGÉE CONTRE LES INTÉMPÉRIES NEUTRE RELIÉ AU CHÂSSIS
-----------------------------------------------------------------------------------------------------------------	------------------------------------------------------------------------------------------------------------------------	---------------------------------------------------------------------------------------------------------------------------------------------------

**5** **⚠ CAUTION HOT SURFACES**

**⚠ PRECAUCIÓN SUPERFICIES CALIENTES**

**⚠ ATTENTION AUX SURFACES CHAUDES**

**6**

**7** **DO NOT OVERFILL**

**17 Gal 64L**

**USE FUEL STABILIZER FOR STORAGE**

UTILISEZ UN STABILISATEUR DE CARBURANT POUR LE STOCKAGE

EL USO DEL ESTABILIZADOR DE COMBUSTIBLE PARA EL ALMACENAMIENTO

87 MINIMUM OCTANE  
87 OCTANO MINIMUM  
87 OCTANO MINIMO

**9** **WARNING:** Cancer and reproductive harm - [www.P65Warnings.ca.gov/product](http://www.P65Warnings.ca.gov/product)

**AVERTISSEMENT:** Cancer et problèmes de reproduction - [www.P65Warnings.ca.gov/product](http://www.P65Warnings.ca.gov/product)

**ADVERTENCIA:** Cáncer y daños al sistema reproductor - [www.P65Warnings.ca.gov/product](http://www.P65Warnings.ca.gov/product)

**10** **⚠ WARNING**

**⚠ ADVERTENCIA**

**⚠ AVERTISSEMENT**

**NEVER FUEL UNIT WITH ENGINE RUNNING. ALWAYS FUEL UNIT IN WELL VENTILATED AREA. ALWAYS CLEAN FUEL SPILLS. ALWAYS ALLOW UNIT TO COOL BEFORE FUELING.**

**NUNCA COMBUSTE LA UNIDAD CON EL MOTOR EN MARCHA. SIEMPRE UNIDAD DE COMBUSTIBLE EN ZONA BIEN VENTILADA. SIEMPRE LIMPIE LOS DERRAMES DE COMBUSTIBLE. SIEMPRE PERMITA QUE LA UNIDAD ESTÉ EN FRÍO ANTES DE COMBUSTIBLE.**

**NE FAITES JAMAIS LE PLEIN LORSQUE LE MOTEUR EST EN MARCHÉ. FAITES TOUJOURS LE PLEIN DE L'UNITÉ DANS UN ENDROIT BIEN VENTILÉ. NETTOYEZ TOUJOURS LE CARBURANT RÉPANDU. LAISSEZ TOUJOURS REFROIDIR L'APPAREIL AVANT DE FAIRE LE PLEIN.**

**8** **⚠ DANGER**

**USING A GENERATOR INDOORS CAN KILL YOU IN MINUTES. GENERATOR EXHAUST CONTAINS CARBON MONOXIDE. THIS IS A POISON YOU CANNOT SEE OR SMELL.**

**NEVER USE INSIDE A HOME OR GARAGE, EVEN IF DOORS AND WINDOWS ARE OPEN.**

**ONLY USE OUTSIDE AND FAR AWAY FROM WINDOWS, DOORS, AND VENTS.**

**⚠ DANGER** Utiliser un générateur à l'intérieur PEUT VOUS TUER EN QUELQUES MINUTES. Les gaz d'échappement du générateur contiennent du monoxyde de carbone. C'est un gaz toxique invisible et inodore

- NE JAMAIS utiliser à l'intérieur d'une maison ou d'un garage, MÊME SI les portes et les fenêtres sont ouvertes.
- Utiliser UNIQUEMENT à l'EXTÉRIEUR et loin des fenêtres, portes et ventilations.

**⚠ PELIGRO** Si usa un generador en interiores MORIRÁ EN POCOS MINUTOS. El escape del generador contiene monóxido de carbono. Es un veneno que no tiene olor ni se puede ver.

- NUNCA lo use dentro de una casa o garaje, AUN SI las puertas y ventanas están abiertas.
- Sólo úselo EN EXTERIORES y lejos de ventanas, puertas y ductos de ventilación.

# FONCTIONNALITÉS

## COMPOSANTS DU PANNEAU DE COMMANDE

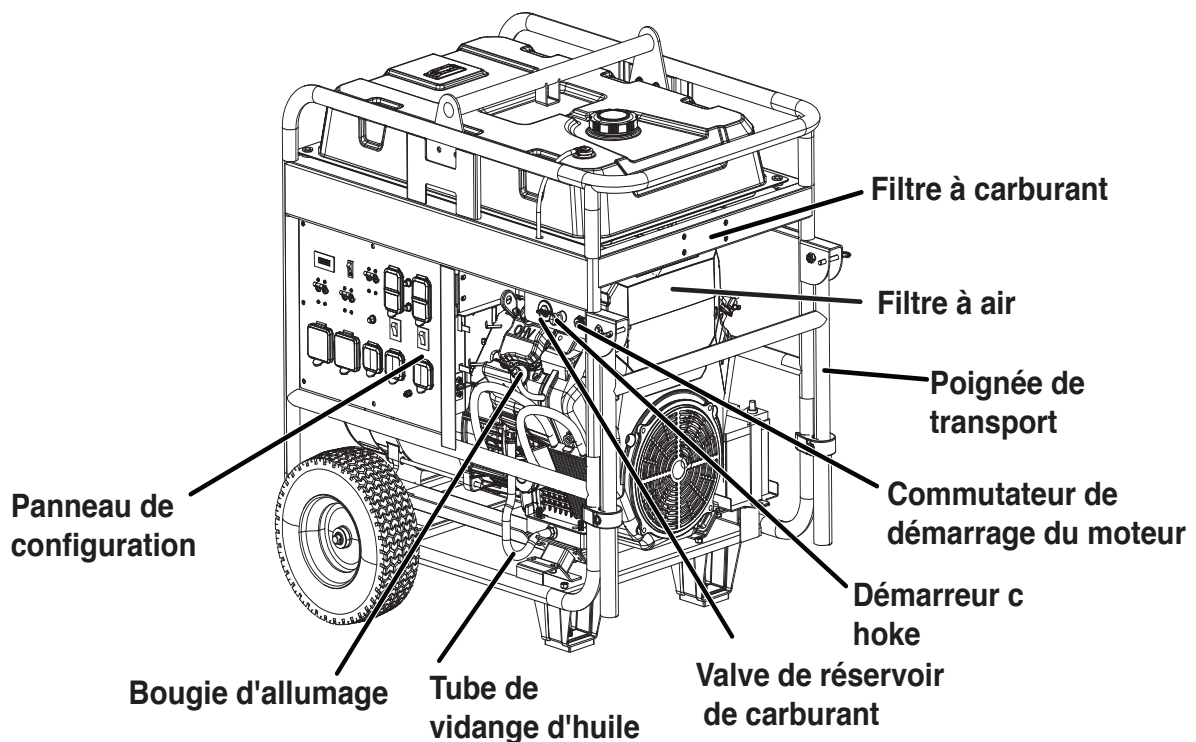
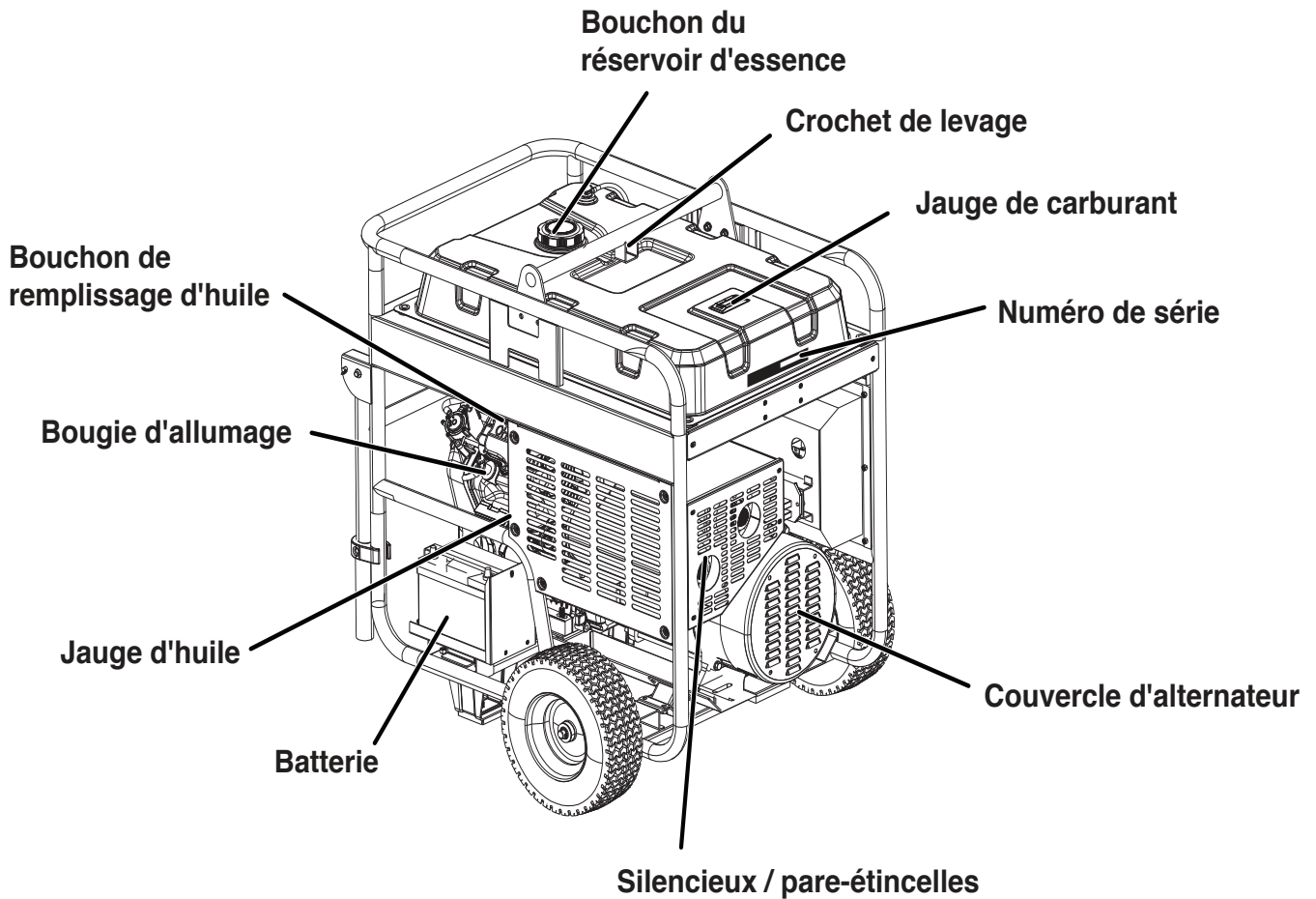

# FONCTIONNALITÉS

## COMPOSANTS DU GÉNÉRATEUR

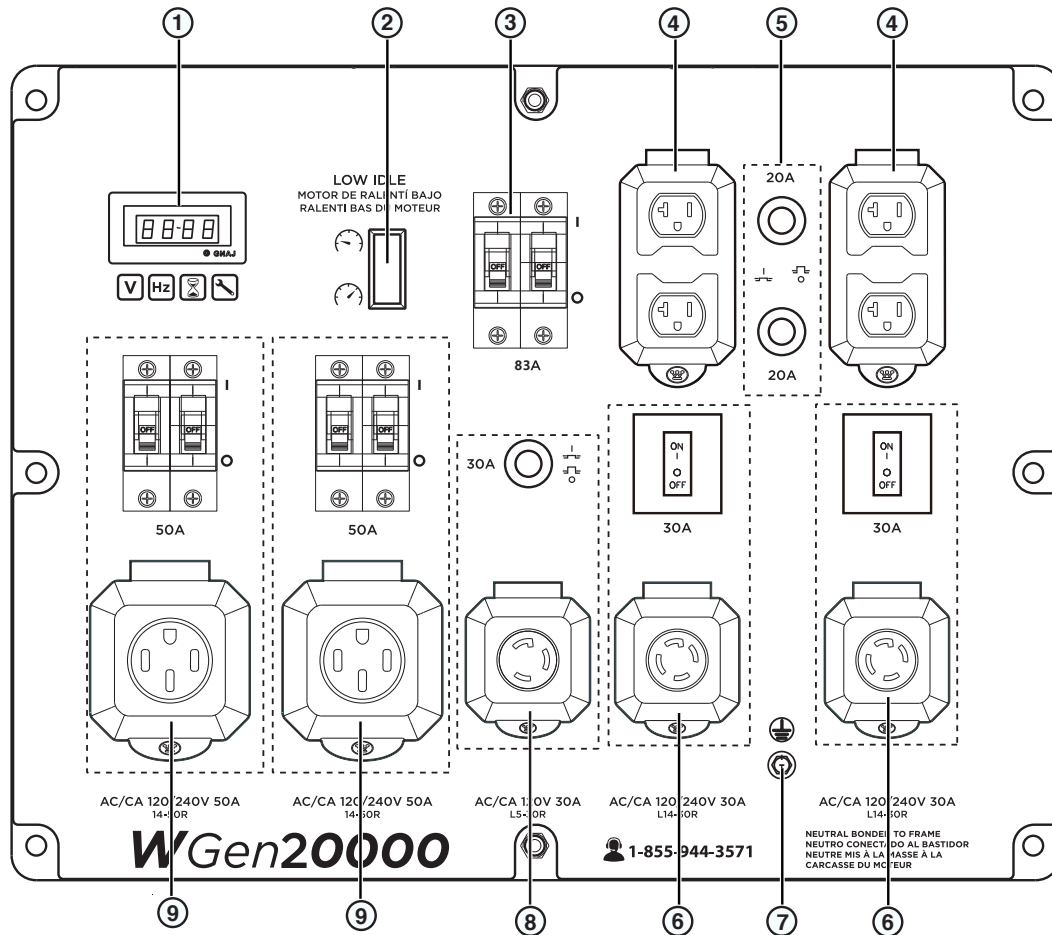

- 1. Centre de données:** affiche la tension, la fréquence, le compteur horaire total et la minuterie d'exécution / de maintenance.
- 2. Ralenti bas:** Le ralenti bas minimise la consommation de carburant, le bruit et l'usure du moteur en abaissant le régime moteur pendant une utilisation intermittente. Voir la section LOW IDLE pour des considérations d'utilisation importantes.
- 3. Disjoncteur principal:** Le disjoncteur principal de 83 ampères contrôle la sortie totale de toutes les prises pour protéger le générateur contre les surcharges ou les courts-circuits.
- 4. Prises GFCI NEMA 5-20R 120 V CA, 20 A:** Chaque prise est capable de transporter un maximum de 20 A sur une seule prise ou une combinaison des deux prises.
- 5. Disjoncteurs CA 20 A:** Les disjoncteurs limitent le courant qui peut être fourni à travers chaque prise NEMA 5-20R à 20 A.
- 6. Prises NEMA L14-30R 120/240 volts CA, 30 A:** les prises peuvent fournir 120 V ou 240 V jusqu'à 30 ampères.
- 7. Borne de terre:** La borne de terre est utilisée pour mettre à la terre extérieurement le générateur.
- 8. Prise NEMA L5-30R de 120 volts CA, 30 A:** La prise peut fournir un maximum de 30 ampères.
- 9. Prise NEMA 14-50R 120/240 V CA, 50 A:** La prise peut fournir 120 V ou 240 V jusqu'à 50 ampères.

# ASSEMBLÉ

## CENTRE DE DONNÉES

Utilisez le bouton Mode du centre de données pour basculer entre les affichages.

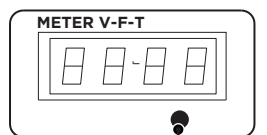

Bouton de mode



**Tension:**  
Affiche la sortie de tension actuelle

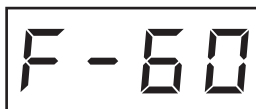

**La fréquence (Hz):**  
Affiche la fréquence de sortie de puissance en Hertz



**Heures de vie:**  
affiche les heures de fonctionnement à vie



**Durée d'exécution / maintenance:**  
affiche le temps d'exécution actuel  
Réinitialise à zéro lors de l'arrêt

**Codes de maintenance:**

P25: Changez l'huile du moteur  
P50: Filtre à air propre  
P100: Changez l'huile du moteur, Filtre à air propre, remplacer le filtre à carburant

## RAPPELS D'ENTRETIEN

Les codes de rappel de maintenance seront affichés sur l'affichage des données en fonction des heures de vie de l'unité. Les codes de maintenance seront affichés jusqu'à ce que l'appareil soit éteint. Reportez-vous à la section Maintenance pour les procédures spécifiques.

Code de maintenance	de Maintenance requise
P25	Changez l'huile du moteur
P50	Changer l'huile moteur, nettoyer le filtre à air
P100	Changer l'huile moteur, nettoyer le filtre à air, remplacer le filtre à carburant

## CONTENU DU CARTON

1. Ouvrez soigneusement le carton.
2. Retirez et conservez le manuel d'instructions, la bouteille d'huile, l'entonnoir à huile, la clé à douille pour bougie d'allumage et le tournevis.
3. Retirez et jetez les matériaux d'emballage.
4. Dépliez le haut du sac en plastique renfermant le générateur.
5. Coupez soigneusement les coins verticaux du carton pour accéder au générateur.
6. Recyclez ou éliminez correctement les matériaux d'emballage.

## CONTENU DU CARTON

- Manuel de l'Utilisateur
- Guide de démarrage rapide
- Bouteille d'huile SAE 10W-30
- Chargeur de batterie
- Clé à douille pour bougie d'allumage
- Entonnoir à huile
- Clé de montage
- Composants de la roue et du crochet de levage

Article	Quantity
• Crochet de levage	1
• Boulon de bride, M8	4
• Roue	2
• Axe axe	2
• Machine à laver	4
• goupille	4

Si des pièces sont manquantes, contactez notre équipe de service au [service@wpowereq.com](mailto:service@wpowereq.com) ou appelez le 1-855-944-3571.

## INSTALLER LES ROUES ET LE SUPPORT DE LEVAGE

### AVIS

L'assemblage du générateur nécessitera de soulever l'unité d'un côté. Installez les roues avant d'ajouter du carburant ou de l'huile.

### ⚠ CAUTION

Risque de levage. Utilisez deux personnes pour installer les roues. Reportez-vous à CROCHET DE LEVAGE dans la section FONCTIONNEMENT.

1. Placez le générateur sur une surface plane.
2. Alignez le support du crochet de levage avec les supports de montage sur le dessus du réservoir de carburant. Fixez avec quatre boulons de bride M8.

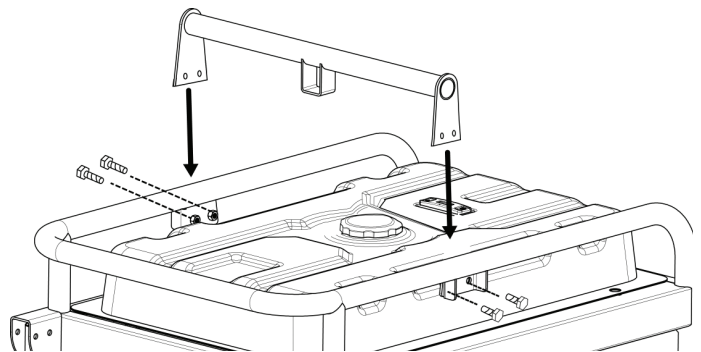

3. Utilisez le crochet de levage pour soulever suffisamment l'unité pour installer les roues comme illustré.

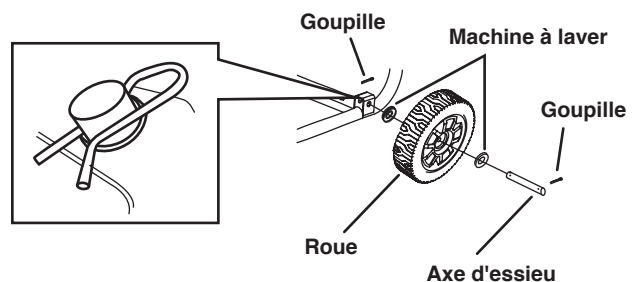

**Remarque:** Les roues sont uniquement destinées au transport manuel. Les roues ne sont pas adaptées au remorquage du générateur sur route ou hors route.



# OPÉRATION

## REPLISSAGE D'HUILE INITIAL

### AVIS

CE GÉNÉRATEUR A ÉTÉ EXPÉDIÉ SANS HUILE. N'essayez pas de lancer ou de démarrer le moteur avant qu'il n'ait été correctement entretenu avec l'huile recommandée. Le fait de ne pas ajouter d'huile moteur avant le démarrage entraînera de graves dommages au moteur.

### AVIS

L'utilisation d'huile 2 temps / cycle ou d'autres types d'huile non approuvés peut causer de graves dommages au moteur qui ne sont pas couverts par la garantie.

Le type d'huile recommandé pour une utilisation typique est l'huile moteur 10W-30. Si vous utilisez le générateur à des températures extrêmes, reportez-vous au tableau suivant.

Recommended Engine Oil Type									
		10W-30							
	5W-30						10W-40		
	5W-30 Synthetic								
°F	-20	0	20	40	60	80	100	120	
°C	-28.9	-17.8	-6.7	4.4	15.6	26.7	37.8	48.9	
	Ambient temperature								

1. Sur une surface plane, retirez le bouchon de remplissage d'huile.

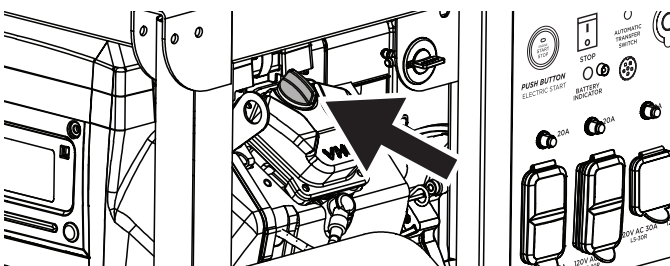

2. À l'aide de l'entonnoir et de l'huile fournis, ajoutez l'huile dans le moteur.
3. Remettez le bouchon de remplissage d'huile et serrez fermement.

## INSTALLATION DE LA BATTERIE

### ⚠ CAUTION

Les bornes et bornes de batterie contiennent du plomb et des composés de plomb. Se laver les mains après manipulation.

### ⚠ WARNING

La batterie dégage de l'hydrogène explosif en fonctionnement normal. Une étincelle ou une flamme peut faire exploser la batterie avec suffisamment de force pour vous tuer ou vous blesser gravement. Portez des vêtements de protection et un écran facial, ou confiez la maintenance de la batterie à un technicien qualifié.

### ⚠ WARNING

Risque de brûlure. La batterie contient de l'acide sulfurique (électrolyte) qui est très corrosif et toxique. Portez des vêtements de protection et des lunettes de protection lorsque vous travaillez à proximité de la batterie. Tenez les enfants éloignés de la batterie.

### ⚠ WARNING

Ne fumez jamais et ne travaillez jamais à proximité d'étincelles ou d'autres sources d'ignition. Ne touchez jamais les deux bornes de la batterie en même temps avec votre main ou des outils non isolés. Si l'acide de la batterie entre en contact avec la peau ou les vêtements, rincez immédiatement à l'eau et neutraliser avec du bicarbonate de soude.

La batterie livrée avec le générateur a été complètement chargée. Une batterie peut perdre une partie de sa charge lorsqu'elle n'est pas utilisée pendant de longues périodes. Voir la section ENTRETIEN DE LA BATTERIE pour la procédure de charge de la batterie.

**Remarque:** Once started, the generator will charge the battery after 30–60 minutes of use.

### AVIS

Connectez toujours les câbles dans l'ordre suivant pour éviter tout choc éventuel.

1. Connectez le câble de batterie positif (+) (botte rouge) à la borne positive (+) de la batterie. Serrez fermement le boulon. Fixez le coffre sur la borne de batterie.

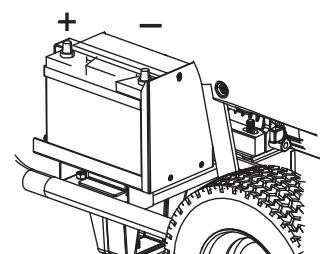

2. Connectez le câble négatif (-) (botte noire) à la borne négative (-) de la batterie. Serrez fermement le boulon. Fixez le coffre sur la borne de batterie.

## CARBURANT

### ⚠ AVERTISSEMENT

Risque d'incendie et d'explosion. N'utilisez jamais de bidon d'essence, de réservoir d'essence ou tout autre élément de carburant cassé, coupé, déchiré ou endommagé.

### ⚠ DANGER

Risque d'incendie et d'explosion. Ne remplissez pas trop le réservoir de carburant. Remplissez uniquement jusqu'à l'anneau de remplissage rouge situé dans le filtre à carburant dans le réservoir. Un remplissage excessif peut entraîner un déversement de carburant sur le moteur et provoquer un incendie ou une explosion.

### ⚠ DANGER

Fire and explosion hazard. Never refuel the generator while the engine is running. Always turn the engine off and allow the generator to cool for two minutes before refueling.

### AVIS



N'utilisez pas de carburant E15 ou E85 dans ce produit. Les dommages au moteur ou à l'équipement causés par du carburant périmé ou par l'utilisation de carburants non approuvés (tels que les mélanges d'éthanol E15 ou E85) ne sont pas couverts par la garantie. N'utilisez que de l'essence sans plomb contenant jusqu'à 10% d'éthanol.

## BESOINS EN CARBURANT

- Essence sans plomb PROPRE, FRAÎCHE, 87–93 octane.
- Jusqu'à 10% d'éthanol (essence-alcool) est acceptable (le cas échéant; un carburant sans éthanol est recommandé).
- N'utilisez PAS E85 ou E15.
- NE PAS utiliser de mélange de gazole.
- NE PAS modifier le moteur pour qu'il fonctionne avec des carburants alternatifs.
- NE PAS faire le plein à l'intérieur.
- NE PAS créer d'étincelle ou de flamme pendant le ravitaillement.

## UTILISATION DU STABILISATEUR DE CARBURANT

L'ajout d'un stabilisateur de carburant (non inclus) prolonge la durée de vie utile du carburant et aide à empêcher la formation de dépôts qui peuvent obstruer le système de carburant. Suivez les instructions d'utilisation du fabricant.

Mélangez toujours la bonne quantité de stabilisateur de carburant à l'essence dans un bidon d'essence approuvé avant de faire le plein de la génératrice. Faites fonctionner le générateur pendant cinq minutes pour permettre au stabilisateur de traiter tout le système d'alimentation en carburant.

## REPLIR LE RÉSERVOIR DE CARBURANT

1. Éteignez le générateur et laissez-le refroidir pendant au moins deux minutes avant de faire le plein.
2. Placez le générateur sur un sol plat dans un endroit bien ventilé.
3. Nettoyez la zone autour du bouchon de carburant et retirez lentement le bouchon.

### AVIS

Ne remplissez le réservoir qu'à partir d'un bidon d'essence approuvé. Assurez-vous que le réservoir d'essence est propre et en bon état pour éviter la contamination du système d'alimentation en carburant.

4. Ajoutez lentement le carburant recommandé. Ne pas trop remplir. Remplissez uniquement jusqu'à l'anneau de remplissage maximum rouge sur le filtre à carburant visible dans le goulot de remplissage.

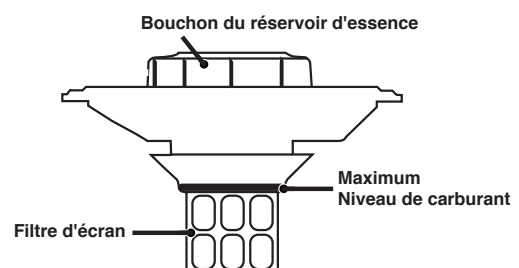

5. Installez solidement le bouchon du réservoir.

### AVIS

El combustible puede dañar la pintura y el plástico. Tenga cuidado al llenar el tanque de combustible. Los daños causados por el combustible derramado no están cubiertos por la garantía.

# OPÉRATION

## AVIS

Limpe los residuos del filtro de malla de combustible antes y después de cada repostaje. Quite el filtro de malla de combustible comprimiéndolo ligeramente mientras lo saca del tanque de combustible.

## EMPLACEMENT DU GÉNÉRATEUR

Lisez et comprenez toutes les informations de sécurité avant de démarrer le générateur.

## ⚠ DANGER

L'utilisation d'un générateur à l'intérieur PEUT VOUS TUER EN QUELQUES MINUTES.

L'échappement du générateur contient du monoxyde de carbone. C'est un poison que vous ne pouvez ni voir ni sentir.



NE JAMAIS utiliser à l'intérieur d'une maison ou d'un garage, MÊME SI les portes et fenêtres sont ouvertes.



Utilisez uniquement À L'EXTÉRIEUR et loin des fenêtres, des portes et des événements.

NE JAMAIS faire fonctionner la génératrice à l'intérieur d'un bâtiment, y compris les garages, les sous-sols, les vides sanitaires, les remises, l'enceinte ou le compartiment, y compris le compartiment de la génératrice d'un véhicule récréatif.

## ⚠ DANGER

Risque d'électrocution. N'utilisez jamais le générateur dans un endroit mouillé ou humide. N'exposez jamais le générateur à la pluie, à la neige, aux projections d'eau ou à l'eau stagnante pendant son utilisation. Protégez le générateur de toutes les conditions météorologiques dangereuses. L'humidité ou la glace peuvent provoquer un court-circuit ou un autre dysfonctionnement dans le circuit électrique. L'utilisation d'un générateur ou d'un appareil électrique dans des conditions humides, telles que la pluie ou la neige, ou près d'une piscine ou d'un système d'arrosage, ou lorsque vos mains sont mouillées, peut entraîner une électrocution.

## ⚠ AVERTISSEMENT

Risque d'incendie. Faites fonctionner le générateur uniquement sur une surface solide et plane. Le fonctionnement du générateur sur une surface avec des matériaux meubles tels que du sable ou de l'herbe coupée peut provoquer l'ingestion de débris par le générateur qui pourraient bloquer les événements de refroidissement ou le système d'admission d'air. Laissez le générateur refroidir pendant 30 minutes avant le transport ou le stockage.

Le générateur doit toujours être sur une surface plane et de niveau (même lorsqu'il n'est pas en fonctionnement). Le générateur doit avoir au moins 5 pi (1,5 m) de dégagement de tout matériau combustible.

Ne faites pas fonctionner le générateur à l'arrière d'un VUS, d'un camping-car, d'une remorque, d'une plateforme de camion (ordinaire, plate ou autre), sous des escaliers, près de murs ou de bâtiments, ou à tout autre endroit qui ne permettra pas un refroidissement adéquat du générateur et / ou silencieux. NE PAS contenir de générateurs pendant le fonctionnement.

## ⚠ DANGER

Risque d'asphyxie. Placez le générateur dans un endroit bien ventilé. NE PAS placer le générateur près des événements ou des prises où les gaz d'échappement pourraient être aspirés dans des espaces occupés ou confinés. Tenez soigneusement compte des courants d'air et de vent lors du positionnement du générateur.

## MISE À LA TERRE

### ⚠ AVERTISSEMENT

Risque d'électrocution. Le fait de ne pas mettre correctement le générateur à la terre peut entraîner un choc électrique.

## AVIS

N'utilisez que des rallonges à 3 broches, des outils et des appareils mis à la terre, ou des outils et appareils à double isolation.

Le neutre du générateur flotte. La borne de masse du générateur est connectée au châssis du générateur, aux parties métalliques non conductrices de courant du générateur et aux bornes de masse de chaque prise. Le générateur (enroulement du stator) est isolé du châssis et de la broche de masse de la prise CA. Les appareils électriques qui nécessitent une connexion à broche de prise de terre peuvent ne pas fonctionner correctement.

Si ce générateur doit être utilisé uniquement avec des cordons et des prises connectés aux prises montées sur le générateur, le National Electric Code n'exige pas que l'unité soit mise à la terre. Cependant, d'autres méthodes d'utilisation du générateur peuvent nécessiter une mise à la terre pour réduire le risque de choc ou d'électrocution.

## DÉCONNEXION DU NEUTRE LIÉ

Le neutre lié ne doit être retiré que dans des circonstances spécifiques. Consultez un électricien qualifié pour déterminer si les circonstances nécessitent de déconnecter le neutre relié.

1. Retirez le couvercle de l'alternateur.
2. Retirez le fil cavalier blanc du boulon de mise à la terre et de la connexion de borne non marquée. Réinstallez les boulons et serrez fermement.

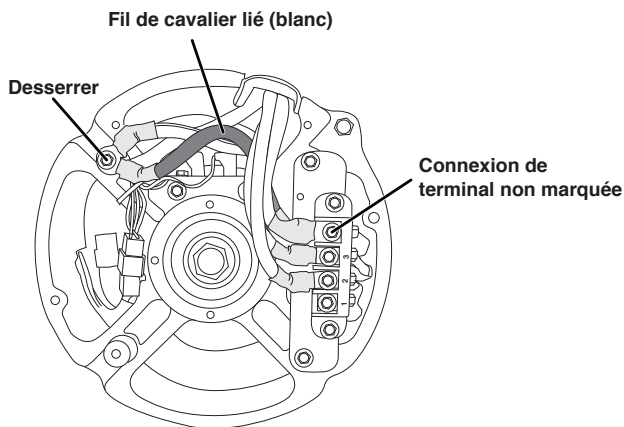

3. Conservez le cavalier relié dans un endroit sûr afin que le générateur puisse être remis dans sa configuration d'origine.

**IMPORTANT:** Appliquez une nouvelle étiquette "NEUTRAL UNBONDED" sur l'étiquette "NEUTRAL BONDED TO FRAME" à l'avant du panneau de commande.

## FONCTIONNEMENT À HAUTE ALTITUDE

La puissance du moteur diminue à mesure que vous travaillez au-dessus du niveau de la mer. La production sera réduite d'environ 3,5% pour chaque tranche de 1000 pieds d'altitude accrue par rapport au niveau de la mer.

Un réglage en haute altitude est nécessaire pour une utilisation à des altitudes supérieures à 5 000 pieds (1524 m). Le fonctionnement sans cet ajustement entraînera une baisse des performances, une augmentation de la consommation de carburant et une augmentation des émissions.

### AVIS

Ne pas faire fonctionner le générateur à des altitudes inférieures à 2 000 pieds (762 m) avec le kit haute altitude installé. Des dommages au moteur peuvent survenir.

**Kit de carburateur haute altitude: Partie# 518059-05**

## PÉRIODE DE RODAGE

Pour un rodage correct, NE PAS dépasser 50% des watts de fonctionnement nominaux (10 000 watts) pendant les cinq premières heures de fonctionnement.

Variez la charge de temps en temps pour permettre aux enroulements du stator de chauffer et de refroidir et aider à asseoir les segments de piston.

## RALENTI FAIBLE

### AVIS

Démarrez toujours le générateur avec Low Idle OFF. Laissez le régime du moteur se stabiliser avant d'activer le ralenti bas.

### AVIS

La sortie de fréquence du générateur dépend du régime du moteur. NE PAS utiliser le ralenti bas pour alimenter des composants électroniques sensibles ou des surtensions importantes, comme un climatiseur, une pompe électrique, un réfrigérateur ou lorsqu'il est connecté à un commutateur de transfert domestique.

Le ralenti réduit minimise la consommation de carburant, le bruit et l'usure du moteur en abaissant le régime du moteur au ralenti (2400 tr / min) lorsque les charges électriques ont été coupées et revient automatiquement au régime nominal lorsque les charges sont réactivées.

Activez Low Idle lorsque vous alimentez des charges intermittentes non électroniques, telles que des outils électriques sur un chantier de construction.

## AVANT DE DÉMARRER LE GÉNÉRATEUR

Vérifier que:

- Le générateur est placé dans un endroit sûr et approprié.
- Le générateur se trouve sur une surface sèche, plane et de niveau.
- Le moteur est rempli d'huile.
- Toutes les charges sont déconnectées.

# OPÉRATION

## ⚠ DANGER

Risque d'incendie et d'explosion. NE PAS déplacer ni basculer le générateur pendant son fonctionnement.

## DÉMARRER LE MOTEUR

1. Vérifiez que le carburant se trouve dans le réservoir d'essence.
2. Tournez le robinet de carburant en position ON.

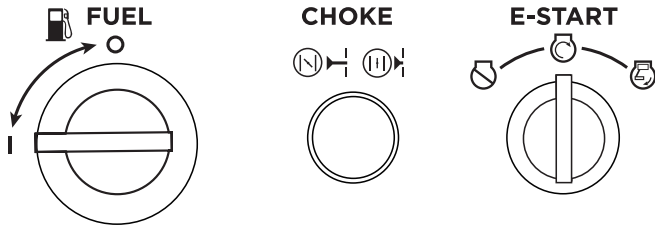

3. Pour un moteur froid, tirez le bouton du starter complètement en position de starter complet. Pour redémarrer un moteur chaud, poussez le bouton CHOKE en position demi starter ou en position RUN.
4. Mettez l'interrupteur de démarrage du moteur en position START et maintenez-le là jusqu'à ce que le moteur démarre.

**Remarque:** Si le moteur ne démarre pas après 5 secondes, relâchez la clé et attendez 10 secondes avant d'essayer de redémarrer. Le démarrage continu du démarreur électrique pendant plus de 15 secondes peut surchauffer et endommager le démarreur. Si le moteur ne démarre pas, attendez 1 minute pour re-start. Si la vitesse de démarrage diminue après plusieurs tentatives de démarrage infructueuses, la batterie peut ne pas être suffisamment chargée. Voir la section ENTRETIEN DE LA BATTERIE.

5. Relâchez la clé lorsque le moteur démarre.
6. Lorsque le moteur démarre, laissez le moteur se réchauffer, puis poussez le bouton CHOKE complètement vers l'intérieur jusqu'à la position RUN.

## ARRÊT DU MOTEUR

1. Éteignez et débranchez toutes les charges électriques connectées.

**IMPORTANT:** Ne démarrez ou n'arrêtez jamais le générateur avec des appareils électriques connectés.

2. Laissez le générateur fonctionner sans charge pendant plusieurs minutes pour stabiliser les températures internes du moteur.
3. Mettez l'interrupteur de démarrage du moteur en position OFF.

**Remarque:** Sinon, si le générateur est rarement utilisé, tournez le robinet de carburant en position OFF pour limiter le carburant résiduel restant dans le système. Le moteur s'arrête lorsque le carburant dans le carburateur et la conduite de carburant est épuisé.

## FRÉQUENCE D'UTILISATION

Si le générateur est utilisé de manière peu fréquente ou intermittente (plus d'un mois avant la prochaine utilisation), reportez-vous aux sections Entretien et stockage de la batterie de ce manuel pour obtenir des informations sur la charge de la batterie et la détérioration du carburant.

## DISJONCTEURS AC

Les disjoncteurs s'éteindront automatiquement s'il y a un court-circuit ou une surcharge importante du générateur à chaque prise.

Si un disjoncteur CA se coupe automatiquement, vérifiez que l'appareil fonctionne correctement et qu'il ne dépasse pas la capacité de charge nominale du circuit avant de remettre le disjoncteur CA en MARCHÉ.

Le disjoncteur principal contrôle la sortie totale de toutes les prises pour protéger le générateur contre les surcharges ou les courts-circuits.

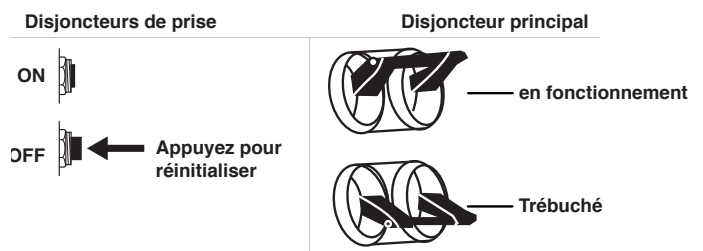

## AVIS

Ne surchargez pas la capacité du générateur. Le dépassement de la capacité en watts / ampérage du générateur peut endommager le générateur et / ou les appareils électriques qui y sont connectés.



Assurez-vous que le générateur peut fournir suffisamment de watts continus (en fonctionnement) et de surtension (de démarrage) pour les éléments que vous alimenterez en même temps.

Les besoins de puissance totale (volts x ampères = watts) de tous les appareils connectés doivent être pris en compte. Les fabricants d'appareils et d'outils électriques indiquent généralement les informations de classification à côté du numéro de modèle ou de série.

Pour déterminer les besoins en énergie:

1. Sélectionnez les éléments que vous alimenterez en même temps.
2. Additionnez les watts continus (courants) de ces éléments. Il s'agit de la quantité d'énergie que le générateur doit produire pour maintenir les éléments en marche. Voir le tableau de référence de puissance à la page suivante.
3. Estimez le nombre de watts de surtension (de démarrage) dont vous aurez besoin. La puissance de surtension est la courte rafale de puissance nécessaire pour démarrer les outils ou appareils à moteur électrique tels qu'une scie circulaire ou un réfrigérateur. Étant donné que tous les moteurs ne démarrent pas en même temps, les watts de surtension totaux peuvent être estimés en ajoutant uniquement les éléments avec les watts de
4. surtension supplémentaires les plus élevés au total des watts nominaux de l'étape 2.

#### Exemple:

Outil ou appareil	Watts courants*	Watts de départ*
Télévision (Type de tube)	300	0
Réfrigérateur RV	180	600
Radio	200	0
Lumière (75 watts)	300	0
Machine à café	600	0
	1580	600
	Total Watts courants*	Watts de démarrage les plus élevés*
	Total des watts de fonctionnement	1580
	Watts de démarrage les plus élevés	+ 600
	Total de watts de démarrage nécessaires	2180

\* Les puissances indiquées sont approximatives. Vérifiez la puissance réelle.

## GESTION DE L'ALIMENTATION

Pour prolonger la durée de vie du générateur et des appareils connectés, soyez prudent lorsque vous ajoutez des charges électriques au générateur. Il ne devrait y avoir rien de connecté aux sorties du générateur avant de démarrer le moteur. La façon correcte et sûre de gérer l'alimentation du générateur consiste à ajouter des charges séquentiellement comme suit:

1. Sans rien connecté au générateur, démarrez le moteur comme décrit dans ce manuel.
2. Branchez et allumez la première charge, de préférence la plus grande charge dont vous disposez.
3. Permettre à la sortie du générateur de se stabiliser (le moteur tourne sans à-coups et l'appareil attaché fonctionne correctement).
4. Branchez et allumez la charge suivante.
5. Encore une fois, laissez le générateur se stabiliser.
6. Répétez les étapes 4 et 5 pour chaque charge supplémentaire.

#### Référence de puissance

Outil ou appareil	Watts courants estimés*	Watts de démarrage estimés*
Lumières à incandescence (4 quantités x 75 watts)	300	0
Télévision (Type de tube)	300	0
Pompe de puisard (1/3 hp)	800	1300
Réfrigérateur ou congélateur	700	2200
Pompe de puits(1/3 hp)	1000	2000
Radio	200	0
Percer (3/8", 4 amps)	440	600
Scie circulaire (Robuste, 7-1/4 ")	1400	2300
Scie à onglet (10 ")	1800	1800
Scie à table (10 ")	2000	2000

\* Les puissances indiquées sont approximatives. Vérifiez la puissance réelle.



# OPÉRATION

## RALLONGES

### ⚠ AVERTISSEMENT

Risque d'asphyxie. Les rallonges fonctionnant directement dans la maison augmentent le risque d'intoxication au monoxyde de carbone par les ouvertures. Si une rallonge qui entre directement dans votre maison est utilisée pour alimenter des éléments intérieurs, il existe un risque d'intoxication au monoxyde de carbone pour les personnes à l'intérieur de la maison. Utilisez toujours des détecteurs de monoxyde de carbone alimentés par batterie et conformes aux normes de sécurité UL 2034 en vigueur lors du fonctionnement du générateur. Vérifiez régulièrement la batterie du (des) détecteur (s).

### ⚠ AVERTISSEMENT

Risque d'asphyxie. Lorsque vous utilisez le générateur avec des rallonges, assurez-vous que le générateur est situé dans un espace extérieur ouvert, à au moins 6 m (20 pi) des espaces occupés avec l'évacuation dirigée vers l'extérieur.

### ⚠ AVERTISSEMENT

Risque d'incendie et d'électrocution. N'utilisez jamais de rallonges usées ou endommagées. Les rallonges endommagées ou surchargées peuvent surchauffer, présenter un arc et brûler, entraînant la mort ou des blessures graves.

Avant de connecter un appareil CA ou un cordon d'alimentation au générateur:

- Utilisez des rallonges à 3 broches, des outils et des appareils mis à la terre, ou des outils et appareils à double isolation.
- Assurez-vous que l'outil ou l'appareil est en bon état de fonctionnement. Des appareils ou des cordons d'alimentation défectueux peuvent créer un risque d'électrocution.
- Assurez-vous que la puissance électrique de l'outil ou de l'appareil ne dépasse pas la puissance nominale du générateur ou de la prise utilisée.

## DIMENSIONS DU CORDON D'EXTENSION

N'utilisez que des rallonges à 3 broches mises à la terre, marquées pour une utilisation en extérieur et conçues pour la charge électrique.

Total Intensité de courant	Jauge minimale, nominale extérieure	
	Jusqu'à 50 FT (15 M)	Jusqu'à 100 FT (30 M)
Jusqu'à 10A	12	8
Jusqu'à 15A	10	8
Jusqu'à 20A	10	6
Jusqu'à 30A	8	6
Jusqu'à 35A	6	6

## TRANSPORT

### ⚠ MISE EN GARDE

Risque de poids. Ayez toujours de l'aide pour soulever le générateur.

- Laisser le générateur refroidir au moins 30 minutes avant le transport.
- Si vous utilisez du propane, tournez le robinet du réservoir de propane en position complètement fermée.
- Remettez en place tous les couvercles de protection sur le panneau de commande du générateur.
- Maintenez l'appareil à niveau pendant le transport pour minimiser les risques de fuite de carburant ou, si possible, vidangez le carburant ou faites tourner le moteur jusqu'à ce que le réservoir de carburant soit vide avant le transport.
- Les roues du générateur sont uniquement destinées au transport manuel. Les roues ne sont pas adaptées au remorquage du générateur sur route ou hors route.
- Utilisez la poignée extensible pour le transport manuel. N'utilisez la poignée que lorsque le générateur est éteint, stationnaire et posé sur une surface horizontale. N'UTILISEZ PAS la poignée pour soulever complètement la génératrice du sol, la remorquer ou la remonter.

## ⚠ MISE EN GARDE

Risque d'incendie. NE PAS mettre le générateur en place ni le placer sur le côté. Le carburant ou l'huile peuvent fuir et endommager le générateur.

### CROCHET DE LEVAGE

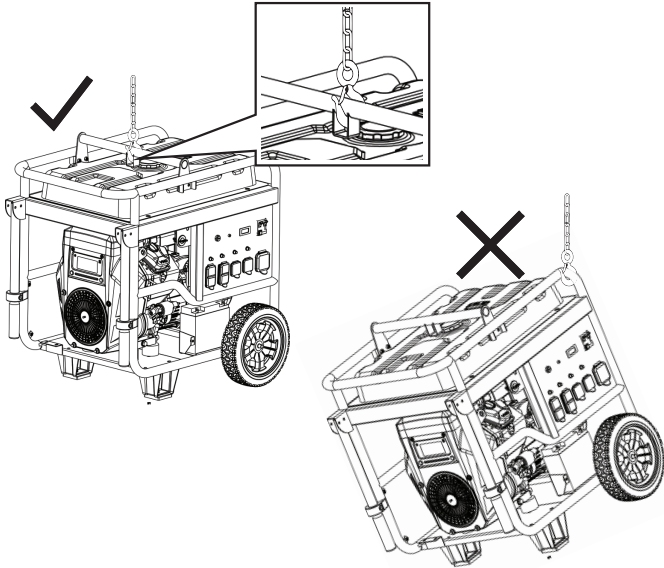

N'utilisez le crochet de levage que pour soulever l'unité ou attacher des dispositifs de retenue de charge tels que des cordes ou des sangles d'arrimage. N'essayez PAS de soulever ou de fixer le générateur en le tenant par l'un de ses autres composants.

Avant de soulever le générateur, inspectez le support et assurez-vous qu'il est solidement fixé au générateur. NE soulevez PAS le générateur à moins que le support de levage ne soit solidement fixé.

1. Accrochez une chaîne ou une sangle à travers l'œillet du crochet de levage et assurez-vous qu'il est solidement fixé. Connectez un dispositif de levage approprié à la chaîne ou à la sangle.
2. Inspectez la chaîne et le crochet pour déceler tout lien endommagé ou tout défaut pouvant entraîner une défaillance. Il est recommandé d'utiliser des crochets avec des verrous de sécurité installés..
3. Soulevez légèrement le générateur pour vous assurer qu'il se soulève droit et de niveau.

# ENTRETIEN

## ⚠ WARNING

Démarrage accidentel. Débranchez le soufflet de bougie d'allumage des bougies d'allumage lors de l'entretien du générateur.

## CALENDRIER DE MAINTENANCE

Un entretien régulier améliorera les performances et prolongera la durée de vie du générateur. Suivez les intervalles horaires ou calendaires, selon la première éventualité. Un entretien plus fréquent est nécessaire en cas de fonctionnement dans des conditions défavorables, comme indiqué ci-dessous.

### Avant chaque utilisation

Vérifier l'huile moteur

### Après les 25 premières heures ou le premier mois

Changez l'huile du moteur

### Après 50 heures ou tous les 6 mois

Changer l'huile moteur<sup>1</sup>

Filtre à air propre<sup>2</sup>

### Après 100 heures ou tous les 6 mois

Inspecter / nettoyer le pare-étincelles

Inspecter / nettoyer la bougie d'allumage

Remplacer le filtre à carburant<sup>3</sup>

Inspecter / régler le jeu des soupapes<sup>3</sup>

### Après 300 heures ou chaque année

Remplacer la bougie

Remplacer le filtre à air

<sup>1</sup> Changez l'huile tous les mois en cas de fonctionnement sous forte charge ou à haute température.

<sup>2</sup> Nettoyez plus souvent dans des conditions sales ou poussiéreuses. Remplacez le filtre à air s'il ne peut pas être nettoyé correctement.

<sup>3</sup> Il est recommandé que le service soit effectué par un concessionnaire Westinghouse agréé.

## PIÈCES DE RECHANGE DE MAINTENANCE

La description	Numéro d'article
Filtre à air	2017
Batterie, 36 AH	511075
Filtre à carburant	516602
Bougie d'allumage	97108 (F7TC)

## ENTRETIEN DU FILTRE À AIR

### ⚠ AVERTISSEMENT

Risque d'incendie. N'utilisez jamais d'essence ou d'autres solvants inflammables pour nettoyer le filtre à air. Utilisez uniquement du savon détergent ménager pour nettoyer le filtre à air.

Le filtre à air doit être nettoyé toutes les 50 heures d'utilisation ou six mois (la fréquence doit être augmentée si le générateur est utilisé dans un environnement poussiéreux).

1. Placez le générateur sur une surface plane et laissez le moteur refroidir pendant plusieurs minutes.
2. Relâchez les clips du couvercle, puis retirez le couvercle du filtre à air.

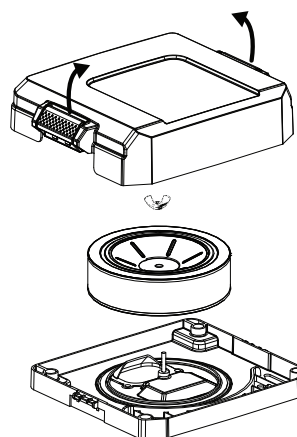

3. Retirez l'écrou papillon et le filtre à air. Retirez soigneusement le préfiltre en mousse. Nettoyer à l'air comprimé. NE PAS submerger le filtre dans des liquides ou ajouter de l'huile.
4. Installez le filtre à air dans le boîtier et fixez-le avec l'écrou papillon. Réinstallez le couvercle du filtre à air et fixez-le avec les clips.

## CONTRÔLE DU NIVEAU D'HUILE MOTEUR

### ▲ MISE EN GARDE

Évitez tout contact cutané avec l'huile moteur. Portez des vêtements et des équipements de protection. Laver toute la peau exposée avec du savon et de l'eau.

### AVIS

Utilisez toujours l'huile moteur spécifiée. Le fait de ne pas utiliser l'huile moteur spécifiée peut entraîner une usure accélérée et / ou raccourcir la durée de vie du moteur.

Lorsque vous utilisez le générateur dans des conditions extrêmes, sales, poussiéreuses ou par temps extrêmement chaud, changez l'huile plus fréquemment.

La température de l'air ambiant affectera les performances de l'huile moteur. Changez le type d'huile moteur utilisé en fonction des conditions météorologiques.

Vérifiez le niveau d'huile moteur avant chaque utilisation ou toutes les 8 heures de fonctionnement.

1. Placez le générateur sur une surface plane et laissez le moteur refroidir pendant plusieurs minutes.
2. Retirez la jauge d'huile et essuyez la jauge.
3. Insérez, retirez la jauge d'huile.

**Niveau d'huile acceptable** - Sur le côté plat de la jauge, l'huile est visible jusqu'au premier cran.

**Bas niveau d'huile** - L'huile est en dessous du premier cran de la jauge

Type d'huile moteur recommandé									
		10W-30							
	5W-30					10W-40			
	5W-30 Synthétique								
°F	-20	0	20	40	60	80	100	120	
°C	-28.9	-17.8	-6.7	4.4	15.6	26.7	37.8	48.9	
	Température ambiante								

4. S'il est bas, retirez le bouchon de remplissage d'huile et ajoutez progressivement l'huile moteur recommandée et revérifiez jusqu'à ce que le niveau atteigne l'encoche supérieure de la jauge. Ne pas trop remplir. En cas de dépassement de l'encoche supérieure de la jauge, vidangez l'huile pour réduire le niveau d'huile à la marque maximale.
5. Remplacez la jauge d'huile et le bouchon de remplissage d'huile.

## CHANGEMENT D'HUILE MOTEUR

Lorsque vous utilisez le générateur dans des conditions poussiéreuses ou par temps extrêmement chaud, changez l'huile plus fréquemment. Changez l'huile pendant que le moteur est encore chaud du fonctionnement.

1. Placez le générateur sur une surface plane et laissez le moteur refroidir pendant plusieurs minutes.
2. Avec un chiffon humide, nettoyez autour du bouchon de remplissage d'huile. Retirez le bouchon de remplissage d'huile.

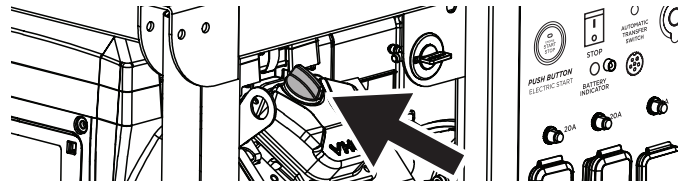

3. Placez un carter d'huile (ou un récipient approprié) sous le tuyau de vidange d'huile.

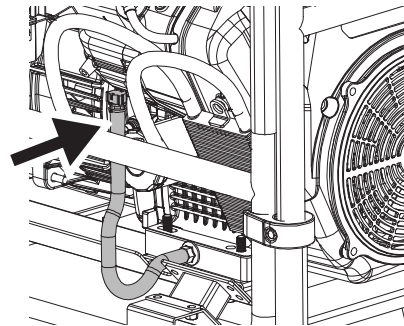

4. Retirez le tuyau de vidange d'huile du clip de retenue. Ouvrez le robinet du tuyau et laissez l'huile s'écouler dans le carter d'huile.
5. Fermez le robinet du tuyau de vidange d'huile et fixez le tuyau dans le clip de retenue.
6. Placez le carter d'huile sous le filtre à huile. Retirez le filtre à huile en le tournant dans le sens antihoraire. Laissez l'huile s'écouler complètement. Nettoyez la zone où le filtre à huile entre en contact avec le moteur.

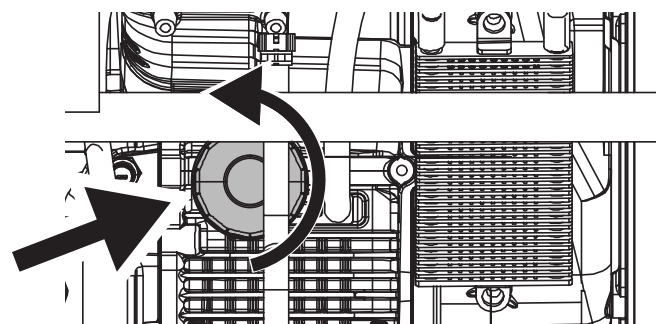

# ENTRETIEN

7. Appliquez de l'huile propre sur le joint en caoutchouc du nouveau filtre à huile. Installer à la main, en tournant dans le sens des aiguilles d'une montre jusqu'à ce que le joint entre en contact avec le moteur, puis tourner encore 3/4 de tour. Ne pas trop serrer.

8. Remplissez avec l'huile recommandée. Arrêtez-vous fréquemment pour vérifier le niveau d'huile. Ne pas trop remplir. Si le moteur est trop rempli, l'excès d'huile peut être transféré vers le boîtier du filtre à air et le filtre à air. Une indication de remplissage excessif est une fumée blanche ou bleue provenant du silencieux lorsque le moteur tourne.

**Capacité d'huile maximale:** 1.7 Quart (1.6 Liter)

9. Installez la jauge d'huile. Visser fermement le bouchon de remplissage d'huile.

## AVIS

NE PAS polluer. Suivez les directives de l'EPA ou d'autres agences gouvernementales pour l'élimination appropriée des matières dangereuses. Consultez les autorités locales ou le centre de remise en état.

## ENTRETIEN DES BOUGIES D'ALLUMAGE

### AVIS

Utilisez toujours la bougie d'allumage Westinghouse OEM ou compatible sans résistance. L'utilisation d'une bougie d'allumage de type résistance peut entraîner un ralenti irrégulier, des ratés d'allumage ou peut empêcher le moteur de démarrer.

Inspectez et nettoyez les bougies d'allumage toutes les 100 heures d'utilisation ou six mois. Remplacez les bougies d'allumage après 300 heures d'utilisation ou chaque année.

1. Placez le générateur sur une surface plane et laissez refroidir le moteur.
2. Retirez les soufflets de bougie d'allumage en tirant fermement sur le soufflet directement loin du moteur

Bougie d'allumage

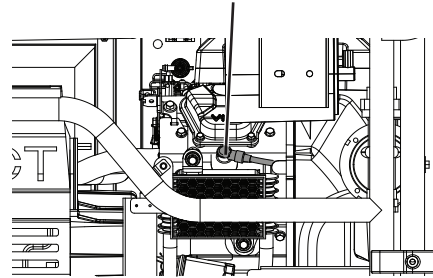

3. Nettoyez la zone autour des bougies d'allumage.

Retirez les bougies d'allumage avec la clé à douille de bougie fournie.

### AVIS

N'appliquez jamais de charge latérale et ne déplacez jamais la bougie d'allumage latéralement lors du retrait de la bougie.

4. Inspectez les bougies d'allumage. Remplacez-les si les électrodes sont piquées, brûlées ou si l'isolant est fissuré. Utilisez uniquement une fiche de remplacement recommandée.
5. Mesurez l'écartement des électrodes de la bougie d'allumage avec une jauge d'épaisseur à fil. Si nécessaire, corrigez l'écart en pliant soigneusement l'électrode latérale.

**Ecartement électrode bougie:** 0.024 – 0.032 in. (0.60 – 0.80 mm)

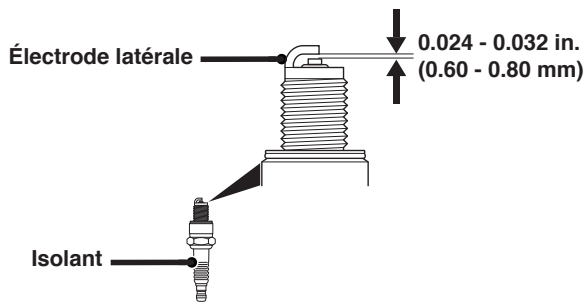

6. Installez soigneusement chaque bougie à la main, puis serrez de 3/8 à 1/2 tour supplémentaire avec la clé à bougie.

7. Fixez les bougies d'allumage.

## SERVICE DE PARE-ÉTINCELLES

Laisser le silencieux refroidir complètement avant de réparer le pare-étincelles. Vérifiez et nettoyez le pare-étincelles toutes les 100 heures d'utilisation ou six mois. Le fait de ne pas nettoyer le pare-étincelles entraînera une dégradation des performances du moteur.

1. Placez le générateur sur une surface plane.

2. Retirez soigneusement les dépôts de carbone de l'écran pare-étincelles avec une brosse métallique. Le pare-étincelles doit être exempt de ruptures et de déchirures. Utilisez de l'air comprimé pour éliminer les dépôts.

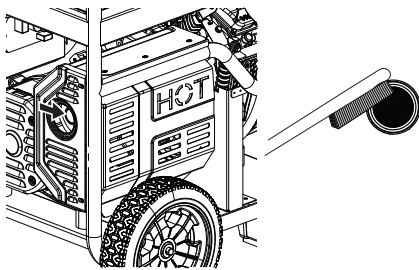

## FILTRE À CARBURANT

Remplacez le filtre à carburant après 100 heures d'utilisation.

**Remarque:** Have an appropriate gasoline container and rags ready to catch residual fuel in the filter and fuel line.

1. Laisser le générateur refroidir complètement.
2. Tournez le robinet de carburant en position OFF.

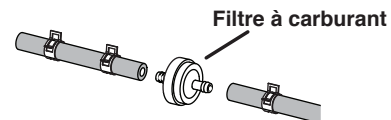

3. Notez l'orientation du filtre à carburant. À l'aide de pinces, retirez les colliers de la conduite de carburant et retirez le filtre à carburant.

4. Installez le nouveau filtre à carburant dans l'ordre inverse de la dépose.

## ENTRETIEN DE LA BATTERIE

### ▲ WARNING

La batterie dégage de l'hydrogène explosif en fonctionnement normal. Une étincelle ou une flamme peut faire exploser la batterie avec suffisamment de force pour vous tuer ou vous blesser gravement. Portez des vêtements de protection et un écran facial, ou confiez la maintenance de la batterie à un technicien qualifié.

### ▲ WARNING

Risque de brûlure. La batterie contient de l'acide sulfurique (électrolyte) qui est très corrosif et toxique. Portez des vêtements de protection et des lunettes de protection lorsque vous travaillez à proximité de la batterie. Tenez les enfants éloignés de la batterie.

### ▲ WARNING

Ne fumez jamais et ne travaillez jamais à proximité d'étincelles ou d'autres sources d'ignition. Ne touchez jamais les deux bornes de la batterie en même temps avec votre main ou des outils non isolés. Si l'acide de la batterie entre en contact avec la peau ou les vêtements, rincez immédiatement à l'eau et neutraliser avec du bicarbonate de soude.

La batterie livrée avec le générateur a été complètement chargée. Une batterie peut perdre une partie de sa charge lorsqu'elle n'est pas utilisée pendant de longues périodes.

**Remarque:** Une fois démarré, le générateur chargera la batterie après 30 à 60 minutes d'utilisation.



# ENTRETIEN

Lorsque le générateur ne fonctionne pas, le chargeur d'entretien inclus peut rester connecté et maintiendra la batterie pendant une période indéfinie. Un voyant rouge sur le chargeur indique que la charge est en cours. Un voyant vert indique que la charge est terminée. Chargez dans un endroit sec.

1. Branchez le chargeur dans le port de chargement de la batterie sur le panneau de commande.
2. Branchez l'extrémité de la prise murale du chargeur de batterie dans une prise murale de 120 volts CA.

## REPLACEMENT DE LA BATTERIE

### ▲ MISE EN GARDE

Les bornes et bornes de batterie contiennent du plomb et des composés de plomb. Se laver les mains après manipulation.

1. Débranchez le câble négatif (-) (botte noire) de la borne négative (-) de la batterie.
2. Débranchez le câble de batterie positif (+) (botte rouge) de la borne positive (+) de la batterie
3. Retirez la batterie.

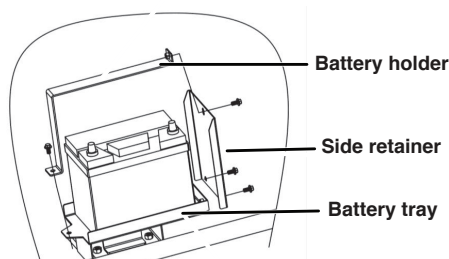

### AVIS

Connectez toujours les câbles dans l'ordre suivant pour éviter tout choc éventuel.

4. Sur la batterie de remplacement, connectez le câble positif (+) de la batterie (botte rouge) à la borne positive (+) de la batterie. Fixez le coffre sur la borne de batterie.
5. Connectez le câble négatif (-) de la batterie (botte noire) à la borne positive négative (-). Fixez le coffre sur la borne de batterie.
6. Installez la batterie dans le plateau de batterie. Installez le support de batterie et le dispositif de retenue latéral, s'ils ont été retirés.

### AVIS

Débarrassez-vous de la batterie usagée conformément aux directives établies par votre gouvernement local ou national.

## STOCKAGE

Une préparation de stockage appropriée est nécessaire pour un fonctionnement sans problème et la longévité du générateur.

### AVIS

L'essence stockée aussi peu que 30 jours peut se détériorer, provoquant une accumulation de gomme, de vernis et de corrosion dans les conduites de carburant, les passages de carburant et le moteur. Cette accumulation corrosive limite le débit de carburant, ce qui peut empêcher le moteur de démarrer après une période de stockage prolongée. L'utilisation d'un stabilisateur de carburant augmente considérablement la durée de stockage de l'essence. L'utilisation permanente du stabilisateur de carburant est recommandée. Suivez les instructions d'utilisation du fabricant.

### TEMPS DE PROCÉDURE RECOMMANDÉE STOCKAGE

TEMPS	DE PROCÉDURE RECOMMANDÉE
Moins de 1 mois	Aucun service requis.
2 à 6 mois	Faites le plein d'essence fraîche et ajoutez du stabilisateur d'essence. Vidanger le bol du flotteur du carburateur.
6 mois ou plus	Vidanger le réservoir de carburant et la cuve du flotteur du carburateur.

## STOCKAGE À COURT TERME

- Laisser le générateur refroidir au moins 30 minutes avant de le ranger.
- Si vous utilisez du propane, tournez le robinet du réservoir de propane en position complètement fermée et débranchez le tuyau GPL / propane du générateur et du réservoir de propane.
- Remettez en place tous les couvercles de protection sur le panneau de commande du générateur.
- Essuyez le générateur avec un chiffon humide. Nettoyez tous les débris des événements de refroidissement du silencieux.
- Entrez le générateur dans un endroit bien ventilé et sec à l'écart des étincelles, des flammes nues, des veilleuses, de la chaleur et d'autres sources d'inflammation telles que les zones avec un moteur électrique produisant des étincelles ou là où des outils électriques sont utilisés.
- NE PAS entreposer le générateur, les réservoirs d'essence ou de propane à proximité de fournaies, de chauffe-eau ou de tout autre appareil produisant de la chaleur ou à allumage automatique.

- Avec le moteur et le système d'échappement froids et toutes les surfaces sèches, couvrez le générateur pour empêcher la poussière d'entrer. N'UTILISEZ PAS de feuille de plastique comme cache anti-poussière. Les matériaux non poreux emprisonnent l'humidité et favorisent la rouille et la corrosion.

## STOCKAGE À LONG TERME

Même un carburant correctement stabilisé peut laisser des résidus et provoquer de la corrosion s'il est laissé à long terme. Si vous stockez le générateur pendant plus de six mois, vidangez le réservoir de carburant.

## VIDANGE DU RÉSERVOIR DE CARBURANT

Si vous stockez le générateur pendant plus de six mois, vidangez le réservoir de carburant pour éviter la séparation, la détérioration et les dépôts de carburant dans le système de carburant.

1. Dévissez le bouchon du réservoir de carburant. Retirez le filtre du filtre à carburant en le comprimant légèrement tout en le retirant du réservoir.
2. À l'aide d'une pompe à essence disponible dans le commerce (non incluse), siphonnez l'essence du réservoir de carburant dans un réservoir d'essence approuvé. N'UTILISEZ PAS de pompe électrique.  
OR  
Débranchez la conduite de carburant du bas du réservoir de carburant et laissez le carburant s'écouler dans un réservoir d'essence approuvé. Réinstallez la conduite de carburant.
3. Réinstallez le filtre à carburant et le bouchon du réservoir de carburant.
4. Démarrez le générateur et laissez-le fonctionner jusqu'à ce que le moteur du générateur s'arrête.
5. Poussez l'interrupteur de batterie en position OFF.
6. Déconnectez la batterie.

## LE JEU DES SOUPAPES

### AVIS

Le contrôle et le réglage du jeu des soupapes doivent être effectués lorsque le moteur est froid.

1. Retirez le couvercle du culbuteur et retirez soigneusement le joint. Si le joint est déchiré ou endommagé, il doit être remplacé.
2. Retirez la bougie d'allumage pour que le moteur puisse tourner plus facilement.
3. Faites tourner le moteur jusqu'au point mort haut (PMH) en tirant lentement sur la poignée de recul. En regardant à travers le trou de la bougie, le piston doit être en haut (les deux soupapes sont fermées).
4. Les deux culbuteurs doivent être desserrés au PMH sur la course de compression. Si ce n'est pas le cas, faites tourner le moteur à 360 °.
5. Insérez une jauge d'épaisseur entre le culbuteur et la tige de soupape pour mesurer le jeu des soupapes.

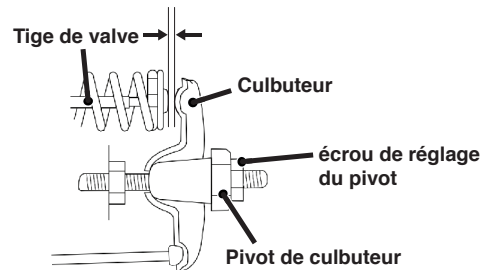

	Soupape d'admission	La soupape d'échappement
<b>Le jeu des soupapes</b>	0.0031 – 0.0047 in. (0.08 – 0.12 mm)	0.0051 – 0.0067 in. (0.13 – 0.17 mm)
<b>Couple</b>	8–12 N•m	8–12 N•m

6. Si un réglage est nécessaire, maintenez le pivot du culbuteur et desserrez l'écrou de réglage du pivot.
7. Tournez le pivot du culbuteur pour obtenir le jeu spécifié. Maintenez le pivot du culbuteur et resserrez l'écrou de réglage du pivot au couple spécifié.

### Couple: 106 inch-pound (12 N•m)

8. Exécutez cette procédure pour l'autre vanne.
9. Installez le joint, le couvercle du culbuteur et la bougie d'allumage.

# DÉPANNAGE

## DÉPANNAGE

PROBLÈME	CAUSE POSSIBLE	CORRECTION
Le moteur ne démarre pas	En panne d'essence.	Ravitailler.
	Mauvais carburant, générateur stocké sans traitement ni vidange d'essence, ou plein d'essence.	Videz le réservoir de carburant. Faites le plein d'essence fraîche.
	Filtre à air sale.	Nettoyez le filtre à air.
	Le niveau d'huile moteur bas a arrêté le générateur.	Si le voyant de niveau d'huile bas est allumé, tournez le commutateur de batterie en position OFF. Ajoutez de l'huile moteur.
	Bougie d'allumage mouillée de carburant (moteur noyé).	Attendez cinq minutes. Mettez l'interrupteur de la batterie en position OFF. Tirez la poignée de recul rapidement plusieurs fois. Si le générateur ne démarre pas, retirez la bougie et séchez.
	Bougie d'allumage défectueuse, encrassée ou mal espacée.	Écartez ou remplacez la bougie. Réinstaller.
	Filtre à carburant obstrué, dysfonctionnement du système d'alimentation, défaillance de la pompe à carburant, dysfonctionnement d'allumage, soupapes bloquées, etc.	Contactez le service à la clientèle de Westinghouse sans frais au 1 (855) 944-3571.
	Starter partiellement ouvert ou fermé en raison d'une batterie faible ou déconnectée.	Réglez manuellement le starter. Voir la section Maintenance.
Le moteur démarre, puis s'arrête	En panne d'essence.	Ravitailler.
	Niveau d'huile moteur incorrect.	Vérifiez le niveau d'huile moteur.
	Filtre à air sale.	Nettoyez le filtre à air.
	Carburant contaminé.	Videz le réservoir de carburant. Faites le plein d'essence fraîche.
	Interrupteur de bas niveau d'huile défectueux.	Contactez le service à la clientèle de Westinghouse sans frais au 1 (855) 944-3571.
Le moteur manque de puissance	Filtre à air obstrué.	Nettoyez ou remplacez le filtre à air.
	Mauvais carburant, générateur stocké sans traitement ni vidange d'essence, ou plein d'essence.	Videz le réservoir de carburant. Faites le plein d'essence fraîche.
	Filtre à carburant obstrué, dysfonctionnement du système d'alimentation, défaillance de la pompe à carburant, dysfonctionnement d'allumage, soupapes bloquées, etc.	Contactez le service à la clientèle de Westinghouse sans frais au 1 (855) 944-3571.
Le moteur tourne mal ou tourbillonne lors de l'application de la charge	Filtre à air sale.	Nettoyez le filtre à air.
	Générateur surchargé.	Débranchez certains appareils.
	Outil électrique ou appareil défectueux.	Remplacez ou réparez l'outil ou l'appareil. Arrêtez et redémarrez le moteur.
	Filtre à carburant obstrué, dysfonctionnement du système d'alimentation, défaillance de la pompe à carburant, dysfonctionnement d'allumage, soupapes bloquées, etc.	Contactez le service à la clientèle de Westinghouse sans frais au 1 (855) 944-3571.
Pas d'alimentation aux prises CA	La LED OUTPUT READY est éteinte et la LED OVERLOAD est allumée.	Vérifiez la charge CA. Arrêtez et redémarrez le moteur. Vérifiez l'entrée d'air. Arrêtez et redémarrez le moteur.
	Disjoncteur / s CA déclenché.	Vérifiez les charges CA et réinitialisez le ou les disjoncteurs.
	Outil électrique ou appareil défectueux.	Remplacez ou réparez l'outil ou l'appareil. Arrêtez et redémarrez le moteur.
	Générateur défectueux.	Contactez le service à la clientèle de Westinghouse sans frais au 1 (855) 944-3571.



[WestinghousePortablePower.com](http://WestinghousePortablePower.com)

**Service Hotline: (855) 944-3571**

**777 Manor Park Drive  
Columbus, OH 43228**

**™ & © 2020 Westinghouse Electric Corporation**

**© 2020 Westinghouse Outdoor Power Equipment, LLC All Rights Reserved.**

121909 Rev01 4/21

WGen20000 Rev01